

**DAIKIN**



# MANUAL DE INSTALARE

**Instalații de aer condiționat în sistem split**

FUA71AVEB  
FUA100AVEB  
FUA125AVEB



## CUPRINS

1. MĂSURI DE PROTECȚIE .....	1
2. ÎNAINTE DE INSTALARE.....	3
3. SELECTAREA LOCULUI DE INSTALARE .....	6
4. PREGĂTIREA ÎNAINTE DE INSTALARE .....	8
5. INSTALAREA UNITĂȚII INTERIOARE .....	12
6. INSTALAREA TUBULATURII AGENTULUI FRIGORIFIC .....	13
7. INSTALAREA TUBULATURII DE GOLIRE .....	17
8. LUCRĂRILE DE CABLARE ELECTRICĂ.....	21
9. MONTAJUL CAPACULUI DE COLȚUL/GRILEI ASPIRAȚIEI .....	28
10. REGLAJUL LOCAL .....	30
11. PROBA DE FUNCȚIONARE .....	33
12. SCHEMA DE CABLAJ UNIFICAT .....	36

Instrucțiunile originale sunt scrise în limba engleză. Toate versiunile în alte limbi sunt traduceri ale instrucțiunilor originale.



Citiți cu atenție precauțiile din acest manual înainte de a pune în funcțiune unitatea.



Acest aparat este umplut cu R32.\*

\*Valabil numai dacă acest aparat este conectat cu următoarele modele de unități exterioare: RZAG71, RZAG100, RZAG125, RZAG140, RZASG71, RZASG100, RZASG125, RZASG140.

## 1. MĂSURI DE PROTECȚIE

Aveți grijă să urmați "MĂSURILE DE PROTECȚIE".

Acest produs se livrează cu condiția "aparate neaccesibile publicului".

Citiți cu atenție aceste instrucțiuni înainte de instalare.

Păstrați acest manual la îndemână pentru consultare ulterioară.

Acest manual clasifică atenționările în AVERTIZĂRI și ATENȚIE.

Aveți grijă să urmați toate măsurile de precauție de mai jos: sunt toate importante pentru asigurarea siguranței.



**AVERTIZARE** ..... Indică un pericol potențial care, dacă nu se evită, ar putea duce la deces sau rănire gravă.



**PRECAUȚIE** ..... Indică un pericol potențial care, dacă nu se evită, ar putea duce la rănire ușoară sau mai puțin gravă.

Poate fi de asemenea utilizat pentru a atrage atenția asupra practicilor periculoase.

- După finalizarea instalației, testați instalația de aer condiționat și verificați dacă funcționează în mod corespunzător. Dați utilizatorului instrucțiunile adecvate privitoare la utilizarea și curățarea unității interioare în conformitate cu manualul de exploatare.

Cereți utilizatorului să păstreze acest manual împreună cu manualul de exploatare într-un loc accesibil pentru consultare ulterioară.

## AVERTIZARE

- Solicitați efectuarea lucrărilor de instalare de către distribuitorul local sau de către o persoană calificată. Instalarea necorespunzătoare poate cauza pierderi de apă, electrocutare sau incendiu.
- Efectuați lucrările de instalare în conformitate cu acest manual de instalare. Instalarea necorespunzătoare poate cauza pierderi de apă, electrocutare sau incendiu.
- Consultați distribuitorul local pentru modul în care trebuie să procedați în cazul scurgerii agentului frigorific. Când instalația de aer condiționat este instalată într-o încăpere mică, trebuie să luați măsurile corespunzătoare astfel încât cantitatea de agent frigorific scurs să nu depășească concentrația limită în cazul unei scăpări.  
În caz contrar, aceasta poate cauza accidente datorită epuizării oxigenului.
- Aveți grijă să utilizați doar accesoriile și piesele specificate pentru lucrările de instalare. Neutilizarea pieselor specificate poate avea drept rezultat căderea instalației de aer condiționat, scăpări de apă, electrocutare, incendiu, etc.
- Montați instalația de aer condiționat pe o fundație care-i poate susține masa. Rezistența insuficientă poate cauza căderea instalației de aer condiționat, rezultând accidente. În plus, acest lucru poate duce la vibrații ale unității interioare, cu zgomote neplăcute de vibrație.
- La efectuarea lucrărilor de instalare specificate luați în calcul rafalele de vânt, vijeliile sau cutremurele. Instalarea necorespunzătoare poate cauza un accident, precum căderea instalației de aer condiționat.
- Aveți grijă ca toate lucrările electrice să fie efectuate de persoane calificate în conformitate cu legislația aplicabilă (nota 1) și cu acest manual de instalare, utilizând un circuit separat.  
În plus, chiar când cablajul este scurt, aveți grijă să utilizați un cablu care are o lungime suficientă și nu înnađiți cu cabluri suplimentare pentru a realiza o lungime suficientă.  
Capacitatea insuficientă a circuitului de alimentare de la rețea sau instalația electrică necorespunzătoare pot cauza electrocutare sau a incendiu.  
(nota 1) Legislația aplicabilă înseamnă "Toate directivele, legile, regulamentele și/sau codurile internaționale, naționale și locale relevante și aplicabile pentru un anumit produs sau domeniu".
- Legați la pământ instalația de aer condiționat.  
Nu conectați cablul de împământare la conducte de gaze sau de apă, la conductorul paratrăsnetului, sau la linia de împământare telefonică.  
Legarea incompletă la pământ poate cauza electrocutări sau incendiu.
- Aveți grijă să instalați un întreruptor pentru scurgere la pământ.  
Neprocedându-se astfel poate cauza electrocutare și incendiu.
- Deconectați sursa de alimentare înainte de a atinge componentele electrice.  
Dacă atingeți o piesă sub tensiune, vă puteți electrocuta.
- Verificați ca întregul cablaj să fie bine fixat, utilizând cablajul specificat și având grijă ca asupra conexiunilor la borne sau cablurilor să nu acționeze forțe externe.  
Conexiunea sau fixarea incompletă poate provoca supraîncălzire sau incendiu.
- Când instalați cablajul dintre unitățile interioare și exterioare și cablajul rețelei de alimentare, poziționați cablajul astfel încât capacul cutiei de comandă să poată fi bine fixat.  
Când capacul cutiei de comandă nu este bine fixat, se pot produce supraîncălziri ale bornelor, electrocutări sau incendiu.
- Dacă în timpul instalării au loc scăpări de agent frigorific gaz, aerisiți zona imediat.  
Dacă agentul frigorific gaz vine în contact cu focul se pot produce gaze toxice.
- După finalizarea lucrărilor de instalare, controlați să nu existe scăpări de agent frigorific gaz.  
Dacă în încăpere se produc scăpări de agent frigorific gaz și acesta vine în contact cu o sursă de foc, precum încălzitorul unui ventilator, o sobă sau o mașină de gătit, pot rezulta gaze toxice.
- Nu atingeți niciodată agentul frigorific scurs accidental. Acest lucru ar putea cauza răniri grave datorită degerăturii.

## PRECAUȚIE

- Instalați tubulatura de golire în conformitate cu acest manual de instalare pentru a asigura un drenaj bun și izolați tubulatura pentru a preveni condensarea.  
Tubulatura de golire necorespunzătoare poate cauza scăpări de apă și udarea mobilierului.
- Instalați instalația de aer condiționat, cablajul de alimentare, cablajul telecomenzii și cablajul de transmisie la cel puțin 1 metru de televizoare sau aparate radio pentru a preveni interferența cu imaginea sau zgomotele. (În funcție de undele radio, distanța de 1 metru poate să nu fie suficientă pentru eliminarea zgomotului.)

- Instalați unitatea interioară cât se poate de departe de becurile fluorescente.  
Dacă este instalat un ansamblu de telecomandă fără fir, distanța de transmisie poate fi mai scurtă într-o încăpere în care este instalat un bec fluorescent de tip iluminare electronică (tip invertor sau cu pornire rapid).
  - Nivelul intensității sonore este mai mic de 70 dB (A).
  - Nu instalați instalația de aer condiționat în locuri precum următoarele:
    1. Unde există o ceață de ulei, ulei pulverizat sau vapori, de exemplu în bucătărie.  
Piese din material plastic se pot deteriora, cauzând căderea lor sau scurgeri de apă.
    2. În locurile în care se produc gaze corosive, precum acidul sulfuric.  
Corodarea conductelor de cupru sau a pieselor lipite poate cauza scăpări de agent frigorific.
    3. Unde există instalații care emit unde electromagnetice.  
Undele electromagnetice pot perturba sistemul de comandă, cauzând defectarea echipamentului.
    4. Unde pot apare scăpări de gaze inflamabile, unde există fibre de carbon sau praf inflamabil în suspensie în aer sau acolo unde se manipulează substanțe volatile inflamabile, precum diluant sau benzină.  
Dacă sunt scăpări de gaze, care rămân în jurul instalației de aer condiționat, acestea se pot aprinde.
  - Instalația de aer condiționat nu este destinată utilizării într-o atmosferă potențial explozivă.
- 

## 2. ÎNAINTE DE INSTALARE

**Când dezambalați unitatea interioară sau când deplasați unitatea după dezambalare, țineți-o de console (4 locuri) și nu aplicați forțe pe alte piese (mai ales pe tubulatura agentului frigorific, tubulatura de golire și alte componente din material plastic).**











**Verificați dacă agentul frigorific este utilizat conform specificațiilor unității exterioare.**

**(Dacă este încărcat un agent frigorific eronat, unitatea nu va funcționa corespunzător.)**

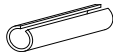
- Înainte de a începe lucrarea, verificați dacă agentul frigorific corespunde specificațiilor unității exterioare.  
(Instalația de aer condiționat nu va funcționa corespunzător dacă se utilizează un agent frigorific eronat.)
- Pentru instalarea unității exterioare, consultați manualul de instalare anexat unității exterioare.
- Nu vă debarasați de accesorii până nu finalizați lucrările de instalare.
- După ce unitatea interioară a fost transportată în încăpere, pentru a evita deteriorarea acesteia, luați măsuri pentru a o proteja cu materiale de ambalare.
  - (1) Stabiliți ruta pentru transportul unității în încăpere.
  - (2) Nu despachetați unitatea până nu a ajuns la locul de instalare.  
Acolo unde nu se poate evita dezambalarea, folosiți o chingă din material moale sau panouri protectoare împreună cu o frânghie la ridicare, pentru a evita deteriorarea sau zgârierea unității interioare.
- Puneți clientul să exploateze efectiv unitatea interioară, cu consultarea manualului de exploatare.  
Instruiți clientul cum să exploateze unitatea (în special curățarea filtrelor de aer, procedeele de exploatare și reglarea temperaturii).
- Pentru selectarea locului de instalare, utilizați șablonul pentru instalare din hârtie (utilizat împreună cu cutia de ambalare) ca referință.
- Nu folosiți instalația de aer condiționat în atmosferă salină precum zonele de litoral, vehicule, nave sau în zone cu fluctuații frecvente de tensiune precum fabricile.
- Eliminați electricitatea statică de pe corp la deschiderea capacului cutiei de comandă și la instalarea cablajului.  
Piesele electrice se pot deteriora.

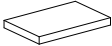
## 2-1 ACCESORII

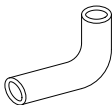
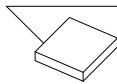
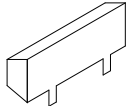
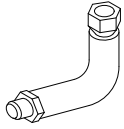
Verificați dacă următoarele accesorii sunt livrate cu unitatea interioară.

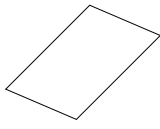
Denumire	(1) Furtun de golire	(2) Colier de metal	(3) Șaiba consolei	(4) Colier	(5) Bridă șaibă
Cantitatea	1 buc.	1 buc.	8 buc.	10 buc.	4 foi
Formă					
Denumire	Material de izolare a racordurilor		Material de etanșare	(10) Cot	(11) Șablon pentru instalare din hârtie
Cantitatea	2 buc.	1 buc.	(8): 1 foaie (9): 3 foi	1 buc.	1 foaie
Formă	(6) Pentru tubulatura de gaz 	(7) Pentru tubulatura de lichid 	(8) Mare  (9) Mic 		Se folosește împreună cu ambalajul 
Denumire	(12) Material de blocare	(13) Tubulatură în formă de L	(14) Șurub	(15) Material neșesut	(Diverse) • Manual de exploatare • Manual de instalare • Declarație de conformitate
Cantitatea	1 buc.	1 buc.	5 buc.	1 foaie	
Formă					

## 2-2 ACCESORII OPȚIONALE

- Pentru această unitate interioară, telecomanda este cerută separat.  
(Rețineți că telecomanda nu este cerută pentru unități secundare cu funcționare simultană.)
- Există 2 tipuri de telecomenzi; tip cu cablu și tip fără cablu.  
Instalați telecomanda la locul consimțit de client.  
Consultați catalogul pentru modelul aplicabil.  
(Consultați manualul de instalare anexat telecomenzii pentru modul de instalare.)

**EFFECTUAȚI LUCRAREA ACORDÂND ATENȚIE URMĂTOARELOR ELEMENTE IAR DUPĂ TERMINAREA LUCRĂRII VERIFICAȚI-LE PE ACESTEA DIN NOU.**

**1. Elementele care trebuie verificate după finalizarea lucrărilor de instalare**



Elemente care trebuie verificate	În caz de defect	Coloană de control
Este instalația de aer condiționat fixată rigid?	Cădere / vibrație / zgomot	
Este finalizată instalarea instalației de aer condiționat?	Nu funcționează / ardere	
Ați efectuat proba de etanșeitate la presiunea de testare specificată în manualul de instalare a unității exterioare?	Nu răcește / Nu încălzește	
Este finalizată izolarea tubulaturii de agent frigorific și a tubulaturii de golire?	Scăpări de apă	
Golirea decurge lin?	Scăpări de apă	
Este tensiunea rețelei de alimentare identică cu cea specificată pe eticheta fabricantului de pe instalația de aer condiționat?	Nu funcționează / ardere	
Sunteți sigur că nu există cablaj sau tubulatură eronată și nici cablaj slăbit?	Nu funcționează / ardere	
Este finalizată legarea la pământ?	Pericol în caz de scurgeri	
Sunt dimensiunile cablajului electric în conformitate cu specificația?	Nu funcționează / ardere	
Este blocată sau astupată vreuna din orificiile de evacuare/admisie a aerului din/în instalația de aer condiționat? (Poate duce la scăderea capacității datorită reducerii turației ventilatorului sau funcționării defectuoase a echipamentului.)	Nu răcește / Nu încălzește	
Ați notat lungimea tubulaturii agentului frigorific și cantitatea de agent frigorific încărcat?	Cantitatea de agent frigorific încărcat nu este clară	

Aveți grijă să reverificați elementele din "MĂSURI DE PROTECȚIE".

**2. Elemente care trebuie verificate la livrare**

Elemente care trebuie verificate	Coloană de control
Ați efectuat reglajul local? (dacă este necesar)	
Sunt fixate capacul cutiei de comandă, filtrul de aer și grila aspirației?	
Se suflă aer rece în timpul operațiunii de răcire și aer cald în timpul operațiunii de încălzire?	
Ați explicat clientului cum să exploateze instalația de aer condiționat prezentându-i manualul de exploatare?	
Ați explicat clientului operațiunile de răcire, încălzire, uscare programată și automată (răcire/încălzire) descrise în manualul de exploatare?	
Dacă setați turația ventilatorului cu termostatul decuplat, ați explicat clientului turația ventilatorului?	
Ați dat clientului manualul de exploatare și manualul de instalare?	

**Elemente importante la explicarea exploatării**

**În plus față de utilizarea generală, întrucât la elementele din manualul de exploatare marcat cu  AVERTIZARE și  ATENȚIE există probabilitatea producerii accidentări și pagube materiale, acestea nu numai că trebuie explicate clientului, dar acesta trebuie să le și citească. Trebuie explicate de asemenea clientului articolele "NU CONSTITUIE DEFECȚIUNI ALE INSTALAȚIEI DE AER CONDIȚIONAT", pe care acesta trebuie să le citească cu atenție.**

### 3. SELECTAREA LOCULUI DE INSTALARE

Țineți unitatea interioară de console în 4 locuri când o dezambalați sau după dezambalare, și nu aplicați forțe pe tubulatură (a agentului frigorific și de golire) și pe piesele din material plastic.

(1) Alegeți un loc de instalare care îndeplinește următoarele condiții și este aprobat de client.

- Unde aerul rece și cald se răspândește uniform în cameră.
- Unde nu există obstacole la trecerea aerului.
- Unde poate fi asigurată evacuarea.
- Unde suprafața tavanului nu este înclinată.
- Unde există rezistență suficientă pentru a susține masa unității interioare (dacă rezistența este insuficientă, unitatea interioară poate vibra și poate veni în contact cu tavanul, generând un zgomot neplăcut de vibrație).
- Unde poate fi asigurat un spațiu suficient pentru instalare și service. (**Consultați Fig. 1 și Fig. 2**)
- Unde poate fi asigurată lungimea admisibilă a tubulaturii dintre unitățile interioară și exterioară. (Consultați manualul de instalare anexat unității exterioare.)
- Unde nu există riscul de scurgere de gaz inflamabil.

[Spațiu necesar pentru instalare [mm]]

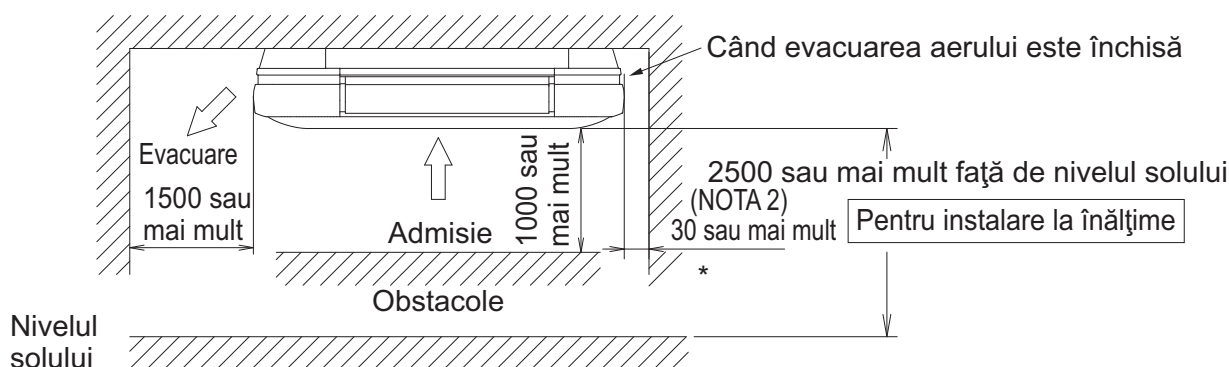

Fig. 1

\*Este necesar un spațiu suficient de service pentru a scoate capacul de colț. (NOTA 2)

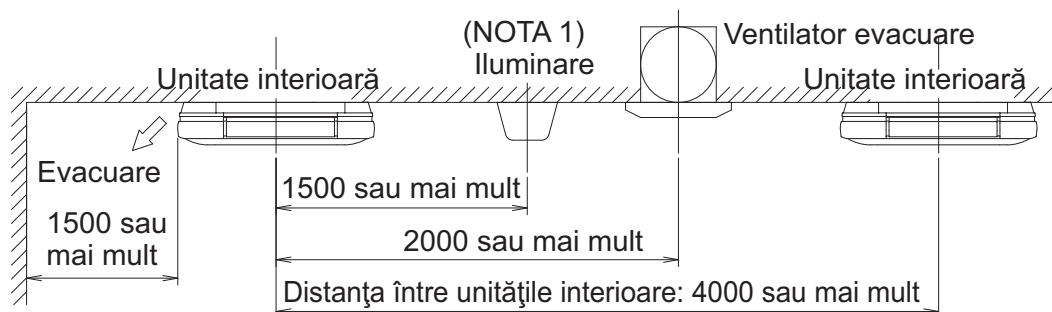

Fig. 2

#### ⚠ PRECAUȚIE

- Instalați unitățile interioare și exterioare, cablajul de alimentare, cablajul telecomenzii și cablajul de transmisie la cel puțin 1 metru de televizoare sau aparate radio pentru a preveni interferența cu imaginea sau zgomotele. (În funcție de undele radio, distanța de 1 metru poate să nu fie suficientă pentru eliminarea zgomotului.)
- Instalați unitatea interioară cât se poate de departe de becurile fluorescente. Dacă este instalat un ansamblu de telecomandă fără fir, distanța de transmisie poate fi mai scurtă într-o încăpere în care este instalat un bec fluorescent de tip iluminare electronică (tip inverter sau cu pornire rapid). (NOTA 1)

#### NOTĂ

1. Restricția se aplică la tipul de iluminare aparentă dar nu și la tipul încastrat.
2. Când evacuarea aerului este închisă, spațiul prezentat cu "\*" trebuie să aibă 30 mm sau mai mult.
3. Pentru setarea direcției fluxului de aer al paletei orizontale, consultați manualul de exploatare anexat unității interioare și telecomenzii.



## (2) Înălțimea tavanului

- Această unitate interioară poate fi atârnată de tavan cu înălțimea de până la 3,5 m (modelele 100·125: până la 4,0 m).
- Totuși, dacă înălțimea tavanului depășește 2,7 m (modelele 100·125: 3,2 m), trebuie setată la fața locului de la telecomandă. Consultați secțiunea "10. REGLAJUL LOCAL".

## (3) Direcția de suflare a aerului

Selectați modelul de suflare a aerului în funcție de locul de instalare.

În cazul suflării pe 2 căi și pe 3 căi, setarea trebuie efectuată la fața locului de la telecomandă.

Pentru detalii, consultați "10. REGLAJUL LOCAL".

(Precauție) Întrucât există o anumită restricție pe partea racordului tubulaturii, aveți grijă să selectați modelul de suflare a aerului din **Fig. 3**.

Numele orificiilor de evacuare a aerului sunt prezentate în inscripție de numărul semnelor "□" de pe partea inferioară a orificiului de evacuare a aerului. (**Consultați Fig. 4**)

## (4) Pentru instalare folosiți șuruburi de susținere.

Verificați dacă locul de instalare poate susține masa unității și, dacă este necesar, suspendați unitatea interioară cu șuruburi după ce locul este întărit cu grinzi, etc.

(Consultați șablonul pentru instalare (11) pentru panta de montare.)

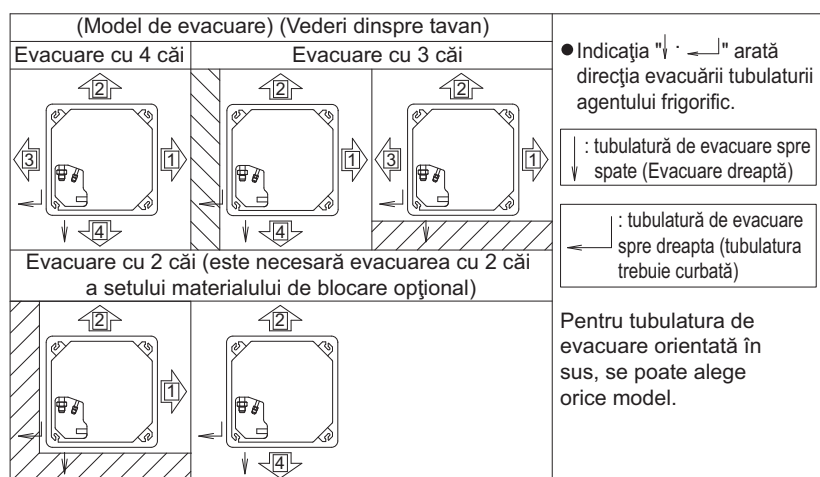

Fig. 3

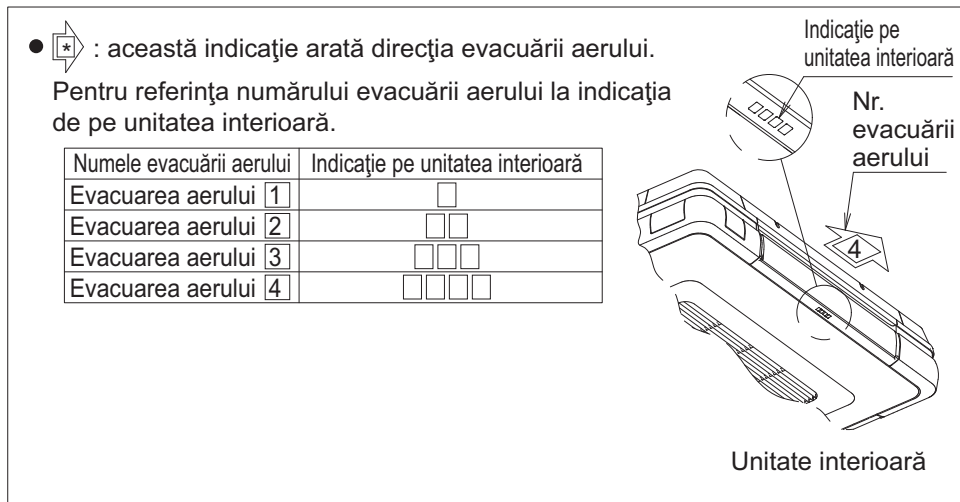

Fig. 4

## 4. PREGĂTIREA ÎNAINTE DE INSTALARE

- (1) Verificați locurile șuruburilor de susținere a unității interioare, orificiilor de ieșire a tubulaturii, orificiului de ieșire a tubulaturii de golire și orificiului de intrare a cablajului electric. (Desenul prezintă vederea dinspre tavan.) (Consultați Fig. 5 și Fig. 6)

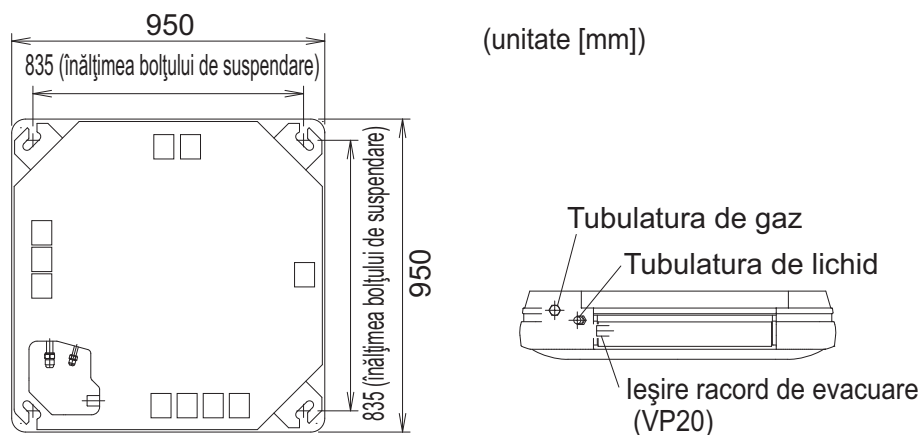

Fig. 5

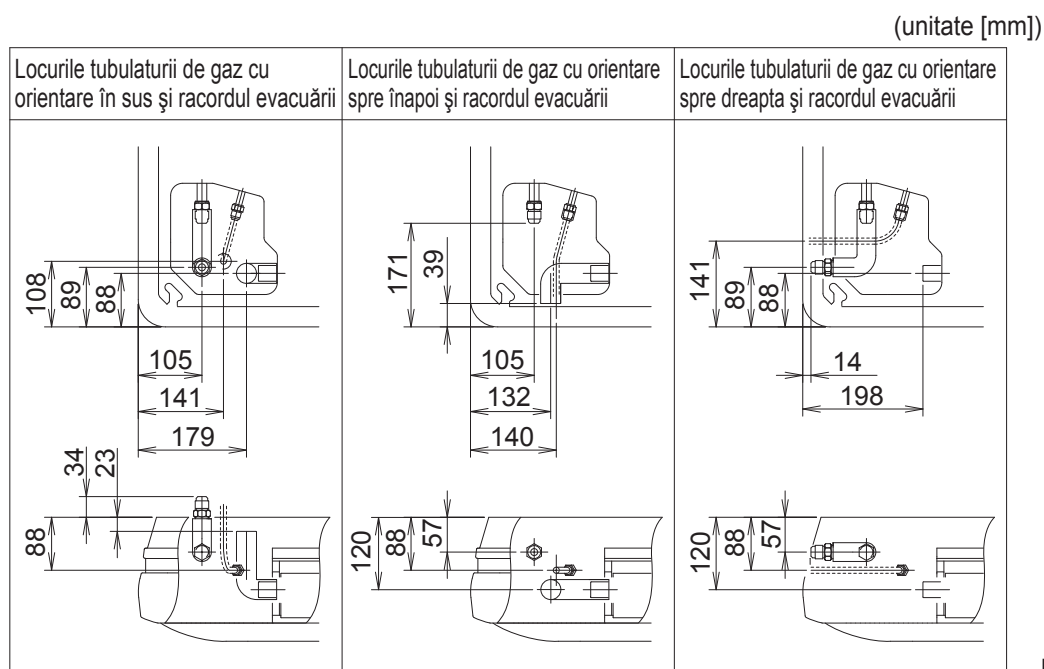

Fig. 6

**(2) Executați orificii pentru șuruburile de susținere, ieșirea tubulaturii, ieșirea tubulaturii de golire și intrarea cablajului electric.**

- Utilizați șablonul pentru instalare din hârtie (11) care prezintă locurile orificiilor de mai sus.
- Determinați locurile șuruburilor de susținere, ieșirii tubulaturii, ieșirii tubulaturii de golire și intrării cablajului electric. Și executați orificiul.

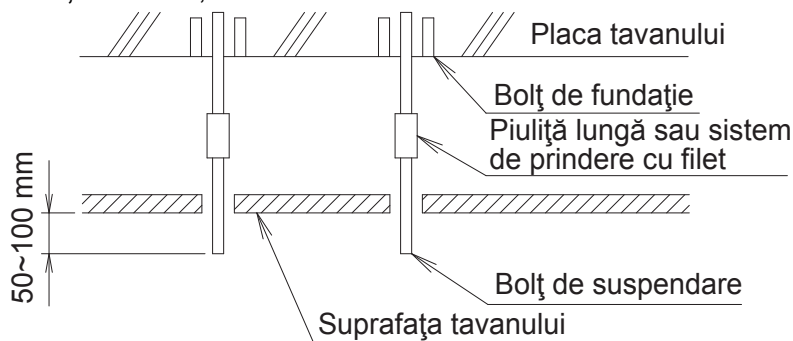

Fig. 7

- Pentru prezentarea generală a poziționării, consultați "**13. PREZENTAREA GENERALĂ A POZIȚIONĂRII**".

**NOTĂ**

Piesele prezentate mai sus sunt toate procurate la fața locului. **(Consultați Fig. 7)**

- Utilizați șuruburi M8 sau M10 pentru susținerea unității interioare. Utilizați buloane de ancorare pentru șuruburile existente și inserții încastrate și șuruburi de fundație pentru șuruburile noi și fixați ferm unitatea de clădire astfel încât aceasta să poată susține masa unității. În plus, potriviți dinainte distanța față de tavan.

**(3) Scoateți piesele de unitatea interioară.**

**Scoateți grila aspirației. (Consultați Fig. 8)**

- Glisați cele două butoane de fixare a grilei aspirației spre interior (așa cum este prezentat săgeată) ridicând în sus. În același timp, o altă persoană trebuie să ridice banda lipită pe centrul orificiului de evacuare a aerului.
- Când grila aspirației se deschide la aproximativ 45°, grila poate fi scoasă de pe unitate.

**Scoateți cele 4 capace de colț.**

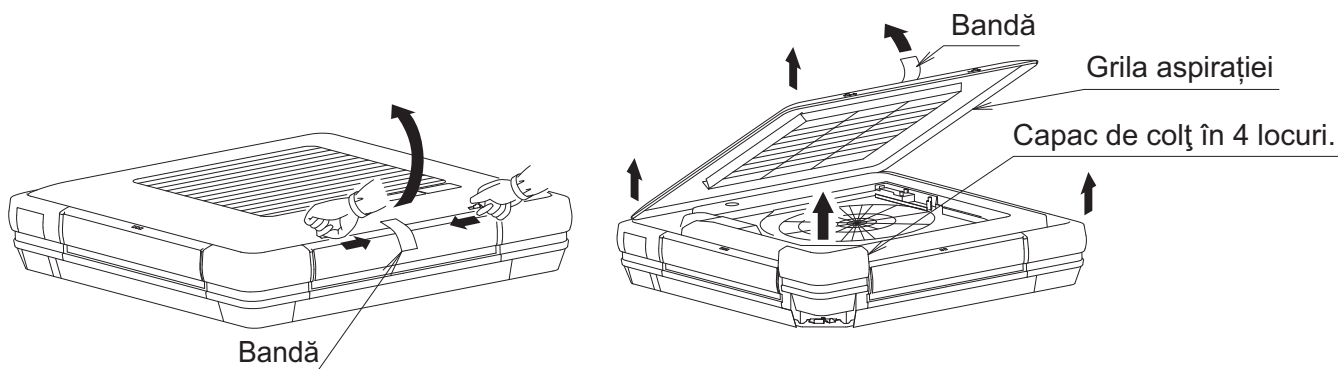

Fig. 8

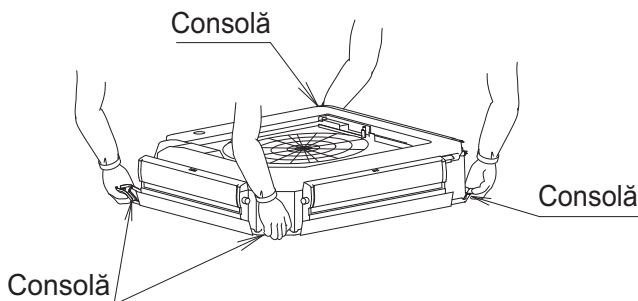

Fig. 9

- Când transportați unitatea interioară, țineți-o de consolele metalice. **(Consultați Fig. 9)**

## Cum se blochează evacuarea aerului pentru suflare de aer pe 2 căi sau pe 3 căi

- Pentru suflarea de aer pe 2 căi, în plus față de materialul de blocare anexat, este necesar setul de materiale de blocare opțional pentru suflarea pe 2 căi.

Materialul de blocare anexat și materialul de blocare opțional pentru suflarea pe 2 căi pot fi utilizate împreună pentru orice evacuare a aerului.

- Pentru suflarea de aer pe 2 căi, acordați atenție înclinării unității interioare la instalare. Pentru detalii, urmați instrucțiunile menționate la "5. INSTALAREA UNITĂȚII INTERIOARE".

### (1) Îndepărtați paleta orizontală a orificiului de evacuare a aerului care va fi blocat. (Consultați Fig. 10 și Fig. 11)

1. Fără a aplica forțe pe lagăre, ridicați paleta orizontală cu ambele mâini și scoateți-o din lagăr pe partea motorului nemontat.
2. După întoarcerea înapoi a paletei orizontale, scoateți gheara lagărului de pe partea motorului. Apoi, ridicați paleta orizontală și scoateți-o.

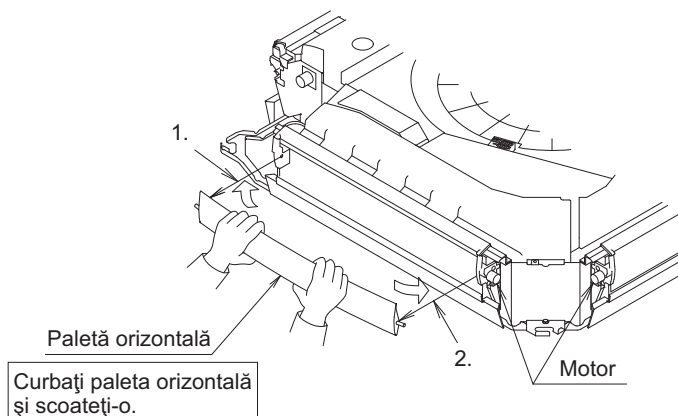

Fig. 10

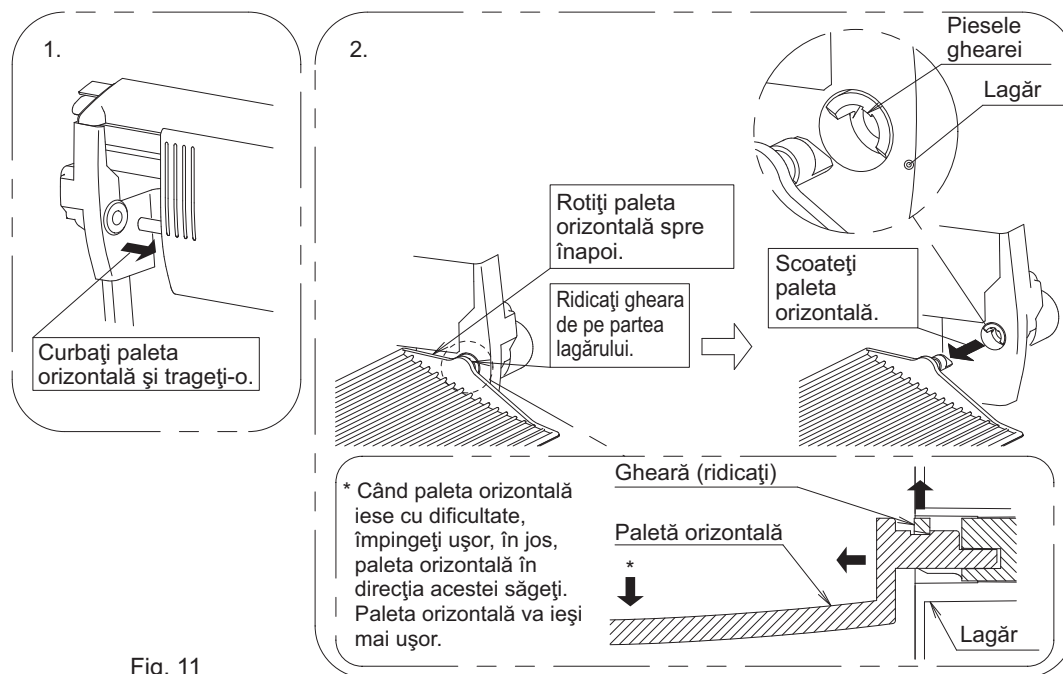

Fig. 11

### (2) Fixați materialul de blocare pe orificiul de evacuare a aerului. (Consultați Fig. 12 și Fig. 13)

1. Introduceți partea proeminentă (2 locuri) a materialului de blocare în spațiul dintre panoul decorativ superior și izolație.
2. Introduceți piesa îndoită (2 locuri) la ambele capetele ale materialului de blocare în spațiul dintre panoul decorativ inferior și tava de golire până auziți un clic. Când faceți acest lucru, ridicați ușor capătul panoului decorativ inferior și introduceți materialul de blocare. Dacă este dificil de introdus, slăbiți mai întâi șuruburile de pe ambele părți ale panoului decorativ inferior și apoi introduceți-l.

- Introduceți piesa îndoită (2 locuri) din interiorul materialului de blocare în spațiul dintre panoul decorativ inferior și tava de golire până auziți un clic, apoi fixați materialul de blocare.
- Controlați ca secțiunea din tablă a materialului de blocare să nu iasă în afară de la capătul panoului decorativ inferior.



Fixați bine materialul de blocare și unitatea interioară, ca să nu rămână spațiu. Dacă rămâne spațiu, poate duce la condensare și pierderea aerului.

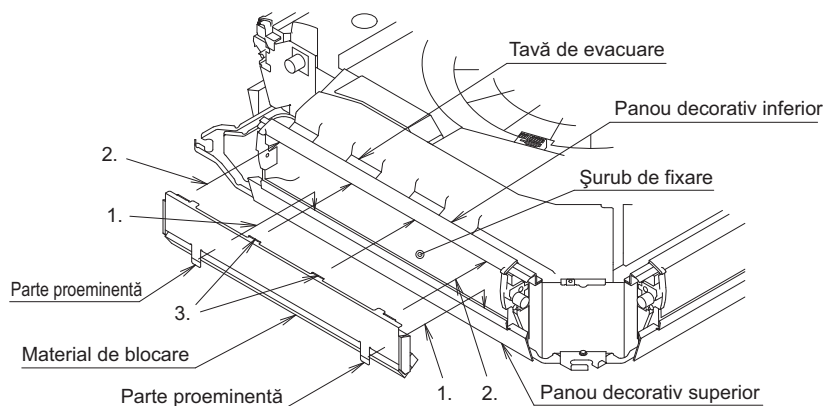

Fig. 12

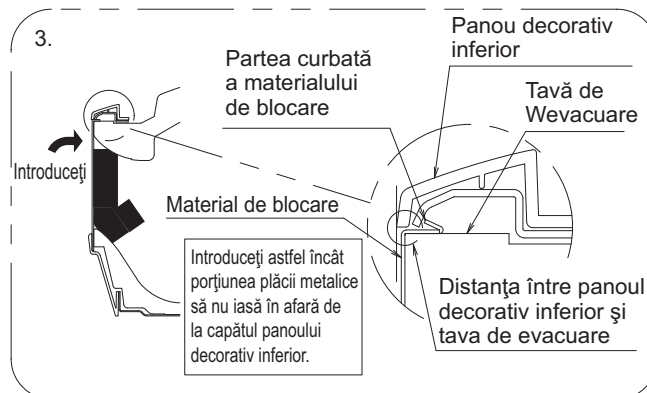
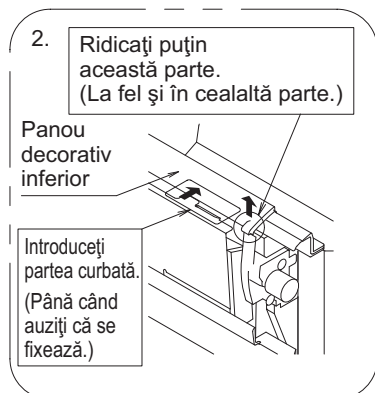
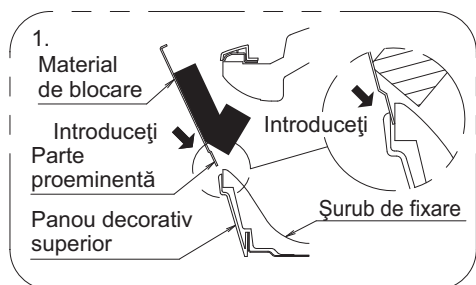

Fig.13

- \* Dacă materialul de blocare este dificil de introdus, slăbiți șuruburile din stânga sau dreapta panoului decorativ inferior și introduceți-l. Aveți grijă să strângeți șuruburile slăbite din nou după fixarea materialului de blocare. (**Consultați Fig. 14**)

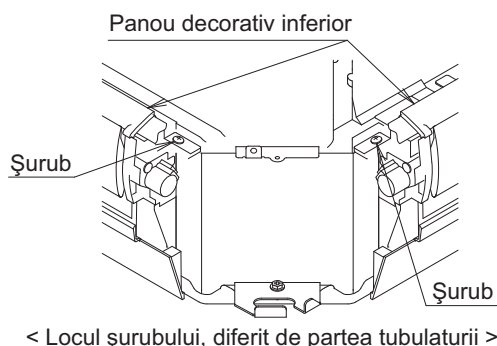
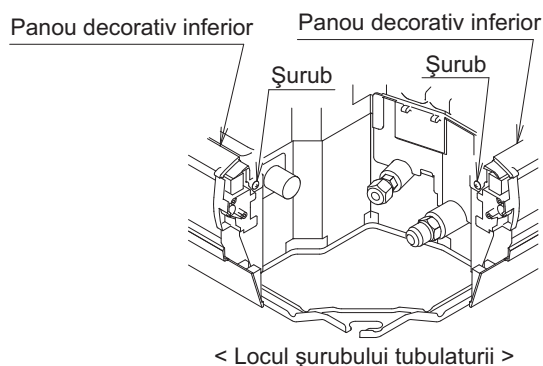

Fig.14

## 5. INSTALAREA UNITĂȚII INTERIOARE

«Pieșele opționale pot fi fixate ușor înainte de instalarea unității interioare. Consultați de asemenea manualul de instalare anexat pieselor opționale.»

Pentru instalare utilizați piese pentru instalare anexate și piesele specificate.

(1) Montați piulițele și șaibele superioare și inferioare pentru consolă (3) pe cele 4 șuruburi de susținere. (Consultați Fig. 15)

Dacă se utilizează clemele tip șaibă anexate (5), se poate preveni căderea șaibei consolei (3). (Consultați Fig. 16)

(2) Instalarea unității interioare. (Consultați Fig. 17)

- Introduceți consolele pe partea orificiului de evacuare a aerului [4] și atârnați-le provizoriu.
- Introduceți în consolă cele 2 șuruburi de susținere rămase și fixați șaibele de jos ale consolei (3) și piulițele.

(3) Controlați orizontalitatea unității din 2 direcții (orificiul de evacuare a aerului [1] și [2]). (Consultați Fig. 18)

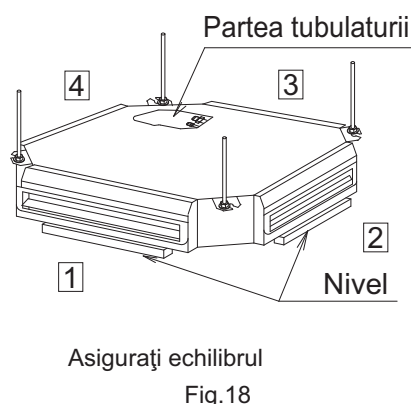
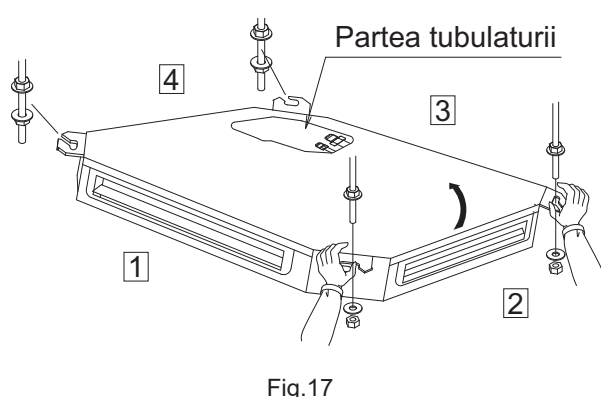
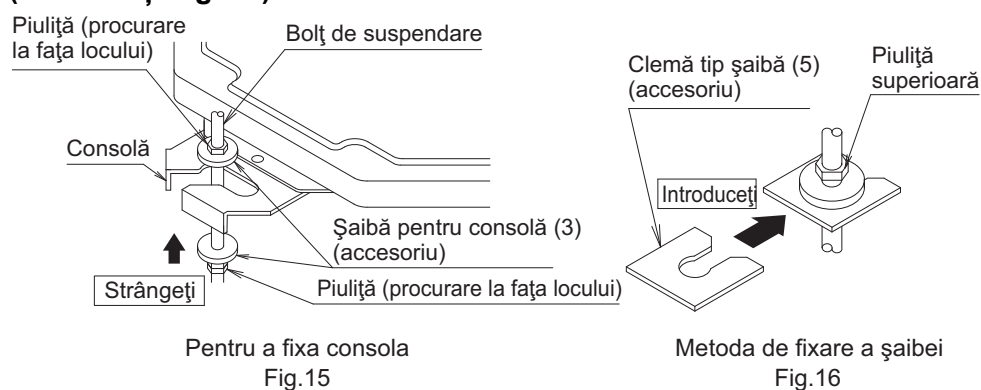

- Instalați unitatea interioară orizontalizată  
Dacă unitatea este înclinată și partea tubaturii de golire ajunge mai sus, acest lucru poate cauza defectarea fluxostatului, având drept rezultat scăpări de apă.  
Totuși, pentru suflarea de aer pe 2 căi, instalați unitatea cu 1° înclinare în jos spre tubulatura de golire.
- Fixați piulițele pe partea de sus și de jos a consolei  
Dacă nu există piuliță superioară iar piulița inferioară este strânsă exagerat, placa suspendată și placa superioară se vor deforma cauzând un sunet anormal.
- Nu introduceți alte materiale decât cele specificate în spațiul dintre consolă și șaiba consolei (3).  
Dacă șaibele nu sunt fixate corespunzător, șuruburile de susținere se pot desprinde de consolă.

### ⚠️ AVERTIZARE

Unitatea interioară trebuie instalată rigid într-un loc care îi poate susține masa.  
Dacă rezistența este insuficientă, unitatea poate cădea, cauzând accidente.

## 6. INSTALAREA TUBULATURII AGENTULUI FRIGORIFIC

- Pentru tubulatura de agent frigorific a unității exterioare, consultați manualul de instalare anexat unității exterioare.
- Izolați strâns tubulatura de agent frigorific atât de gaz cât și de lichid. Dacă nu este izolată, poate cauza scăpări de apă. Pentru tubulatura de gaz, utilizați un material de izolare care rezistă la temperaturi de cel puțin 120°C. Pentru condiții de umiditate ridicată, ranforșați materialul de izolare pentru tubulatura de agent frigorific. Dacă nu este ranforsat, suprafața materialului de izolare poate transpira.
- Înainte de instalare, verificați dacă agentul frigorific este utilizat conform specificațiilor unității exterioare. (Dacă agentul frigorific nu este cel corespunzător, funcționarea normală nu va fi posibilă.)

### PRECAUȚIE

Acest aparat de aer condiționat este un model destinat agentului frigorific R410A sau R32. Aveți grijă să îndepliniți cerințele de mai jos și efectuați lucrările de instalare.

- Utilizați dispozitive de tăiat țevi și scule de mandrinat speciale, conform agentului frigorific utilizat.
- Când efectuați o racordare mandrinată, aplicați pe suprafața mandrinată numai eter sau ester.
- Utilizați numai piulițele olandeze anexate la instalația de aer condiționat. Utilizarea altor piulițe olandeze poate cauza scăpări de agent frigorific.
- Pentru a preveni contaminarea sau pătrunderea umezelii în tubulatură, astupați sau înfășurați cu bandă tubulatura.

Nu lăsați nici o altă substanță, precum aerul, în afara agentului frigorific specificat în circuitul de răcire. Dacă în timpul lucrului au loc scăpări de agent frigorific, aerisiți încăperea.

### Tubulatura agentului frigorific poate fi racordată din 3 direcții.

- În cazul tubulaturii îndreptate în sus, scoateți capacul de trecere a tubulaturii, tăiați orificii pentru trecerea tubulaturii cu o unealtă pentru tăiere cum ar fi foarfeca.  
După trecerea tubulaturii prin capac, fixați capacul pe unitatea interioară. **(Consultați Fig. 19)**

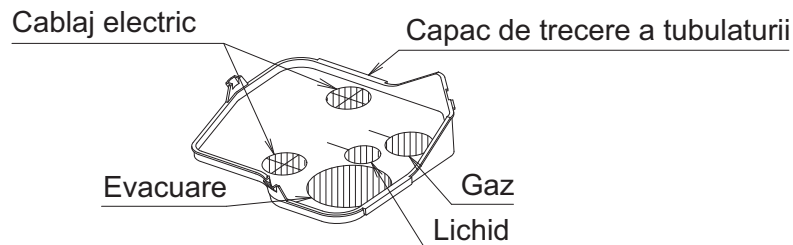

Fig.19

- Agentul frigorific este încărcat în prealabil în unitatea exterioară.
- Utilizați piulița olandeză anexată instalației de aer condiționat.
- Când efectuați o racordare mandrinată, aplicați pe suprafața mandrinată numai eter sau ester.  
**(Consultați Fig. 20)**

Apoi, înșurubați cu mâna piulița olandeză de 3 sau 4 ori și strângeți-o.

Aplicați pe suprafața mandrinată numai ulei eteric sau esteric.

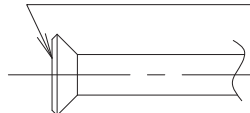

Fig. 20

### PRECAUȚIE

**Nu lăsați uleiul să adere pe partea de fixare cu șurub a pieselor din material plastic.**  
Dacă aderă ulei, acesta poate slăbi rezistența piesei înșurubate.

- Când racordați tubulatura la instalația de aer condiționat, aveți grijă să utiliza o cheie fixă și o cheie dinamometrică așa cum este prezentat în **Fig. 21**.  
Pentru dimensiunea piesei mandrinate și cuplul de strângere, consultați Tabelul 1.

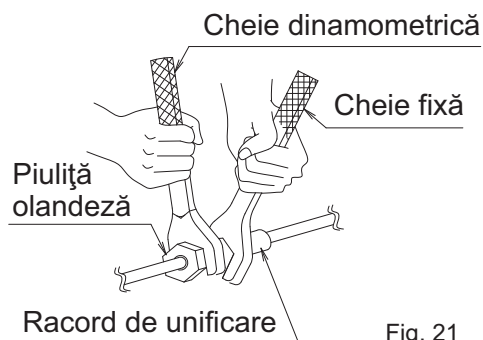

Fig. 21

«Exemplu de consecință neplăcută»

Când sunt utilizate alte unelte decât cheile fixe, muchia filetului piuliței olandeze se va deteriora, cauzând pierderi de gaz din cauza strângerii defectuoase.

Tabel 1

Dimensiunea tubulaturii (mm)	Cuplu de strângere (N·m)	Dimensiunea evazării A (mm)	Forma evazării
φ 6,4	15,7 ±1,5	8,9 ±0,2	
φ 9,5	36,3 ±3,6	13,0 ±0,2	
φ 12,7	54,9 ±5,4	16,4 ±0,2	
φ 15,9	68,6 ±6,8	19,5 ±0,2	

**PRECAUȚIE**

**Nu strângeți piulițele olandeze prea tare.**

Dacă o piuliță olandeză se fisurează, agentul frigorific se poate scurge.

**Izolarea tubulaturii de legătură trebuie efectuată până la racordul din interiorul carcasei.**

Dacă tubulatura este expusă la atmosferă, poate cauza condensare, arsuri datorită atingerii tubulaturii, electrocutare sau incendiu datorită contactului dintre cablaj și tubulatură.



- După proba de etanșeitate, izolați racordurile tubulaturilor de gaz și de lichid cu materialul de izolare a racordurilor anexat (6) și (7) pentru preveni dezvelirea tubulaturii. **(Consultați Fig. 22)**  
Apoi, strângeți ambele capete ale materialului de izolare cu colierul (4).

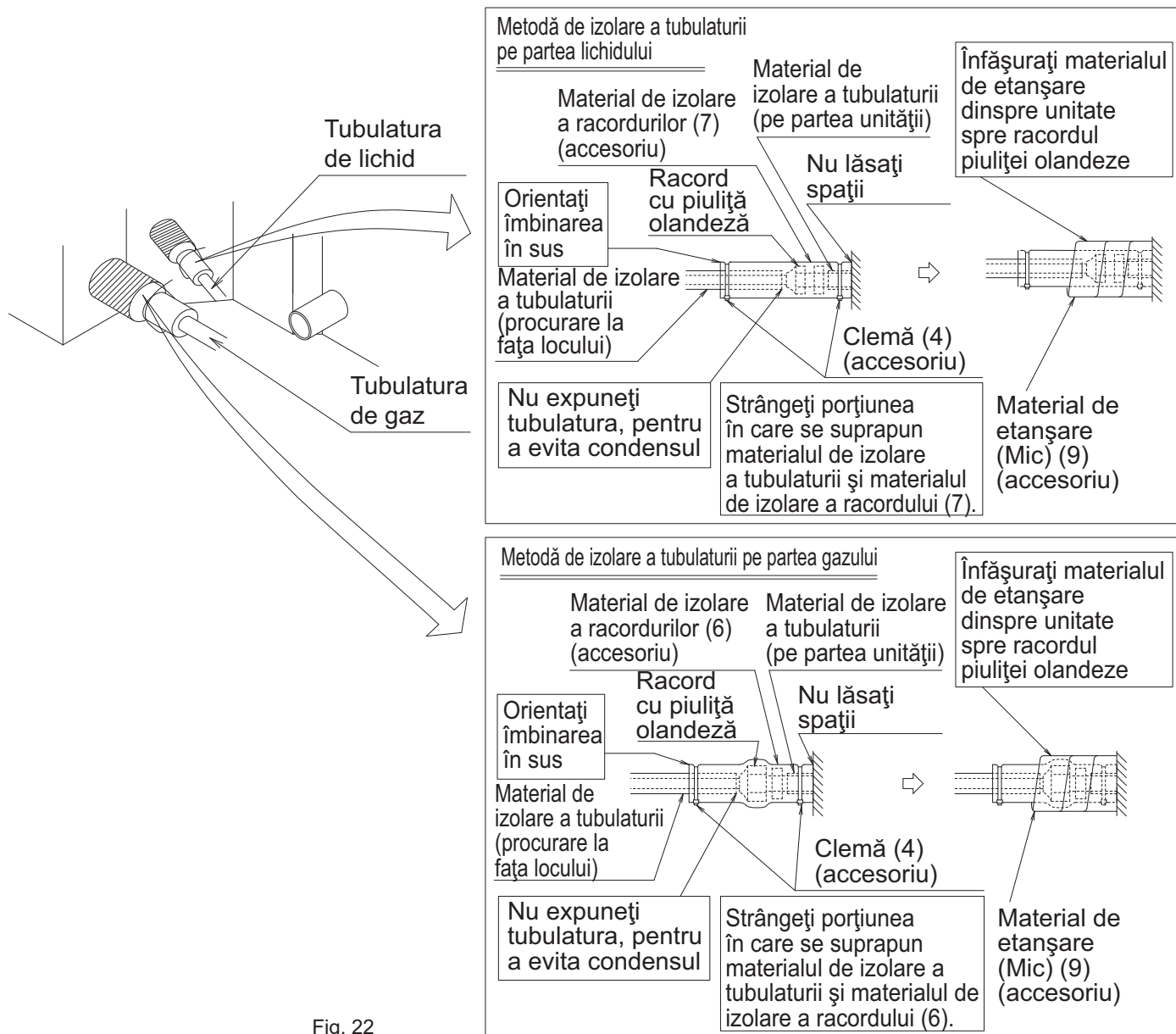

Fig. 22

- Înfășurați materialul de etanșare (mic) (9) în jurul materialului de izolare a îmbinării (6) (7).
- Aveți grijă să aduceți sus cusătura îmbinării materialului de izolare (6) și (7).
- Când instalați tubulatura îndreptată în sus și spre dreapta, utilizați tubulatura în formă de L anexată, și izolați cele 2 locuri de racord. **(Consultați Fig. 23)**  
În plus, curbați tubulatura de legătură de pe partea de lichid cu un dispozitiv de îndoit cu rază este 40 mm sau mai mică.  
Dacă tubulatura în formă de L anexată nu este utilizată sau tubulatură este curbată cu un dispozitiv de îndoit cu rază mai mare de 40 mm, ea poate interfera cu alte tubulaturi sau furtunul de golire.

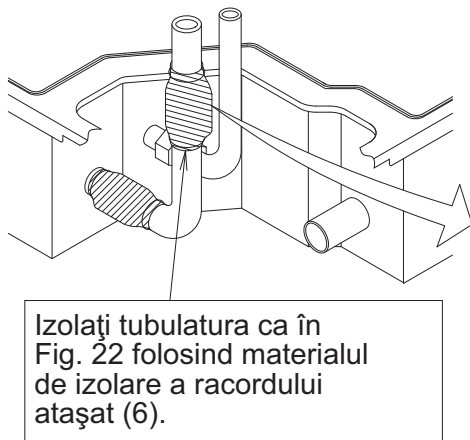
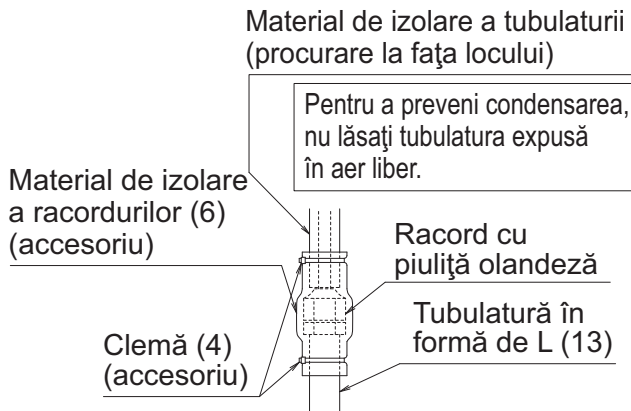

Fig. 23

(de exemplu, izolați tubulatura în același fel pentru tubulatura orientată în sus sau spre dreapta.)

Pentru tubulatură orientată în sus și spre dreapta  
Metodă de izolare a tubulaturii în formă de L



Strângeți porțiunea în care se suprapun materialul de izolare a tubulaturii și materialul de izolare a racordului (6).

(Pentru a preveni pătrunderea animalelor mici și insectelor în unitatea interioară, aveți grijă să strângeți fix capacul de trecere a tubulaturii pe carcasă și să astupați spațiul dintre tubulatură și orificiu cu chit și material de izolare (procurare la fața locului).)

- Înainte de lipirea tubulaturii de agent frigorific, suflați cu azot tubulatura de agent frigorific și dezlocuiți aerul cu azot (NOTA 1). **(Consultați Fig. 24)** Apoi, efectuați lipitura (NOTA 2). După finalizarea tuturor lucrărilor de lipire, instalați racordul mandrinat pe unitatea interioară. **(Consultați Fig. 21)**

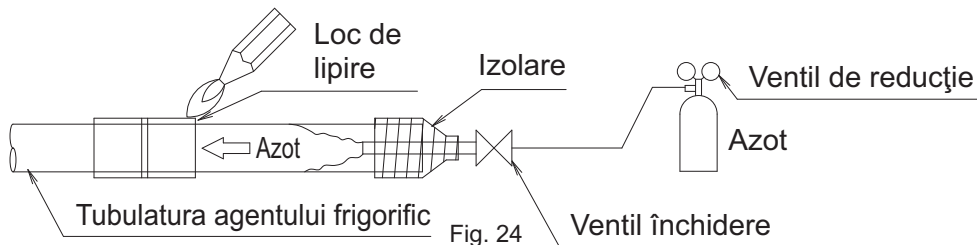

#### NOTĂ

1. Presiunea adecvată pentru spălarea cu azot a tubulaturii este de aproximativ 0,02 MPa, o presiune care se simte ca o adiere și poate fi obținută cu ajutorul unui reductor de presiune.
2. Nu folosiți flux când lipiți tubulatura agentului frigorific.  
Utilizați ca metal de lipire-umplere cupru fosforos (BCuP-2: JIS Z 3264/B-Cu93P-710/795: ISO 3677) care nu necesită flux.  
(Dacă se utilizează flux clorurat, tubulatura va fi corodată și, în plus dacă mai conține și fluor, agentul frigorific va fi degradat iar circuitul de agent frigorific va fi afectat grav.)
3. Când efectuați proba de etanșeitate a tubulaturii de agent frigorific și a unității interioare după finalizarea instalării unității interioare, consultați manualul de instalare al unității exterioare racordate pentru presiunea de testare.  
Consultați de asemenea manualul de instalare al unității exterioare sau documentația tehnică pentru tubulatura de agent frigorific.
4. În cazul insuficienței agentului frigorific datorită omiterii încărcării de agent frigorific suplimentar etc., vor rezulta defecțiuni precum răcire sau încălzire necorespunzătoare.  
Consultați manualul de instalare al unității exterioare sau documentația tehnică pentru tubulatura de agent frigorific.

#### ⚠️ PRECAUȚIE

**Nu folosiți antioxidant când lipiți tubulatura.**

Poate avea drept rezultat funcționarea defectuoasă a componentelor și înfundarea cu reziduuri a tubulaturii.

## 7. INSTALAREA TUBULATURII DE GOLIRE

### (1) Instalați tubulatura de golire.

Instalați tubulatura de golire astfel încât să se poată asigura drenajul.

- Tubulatura de golire poate fi racordată din 3 direcții. **(Consultați Fig. 25, 26 și 27)**

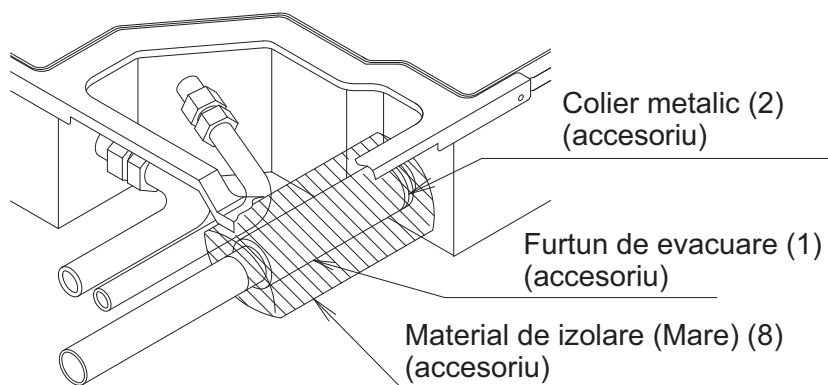
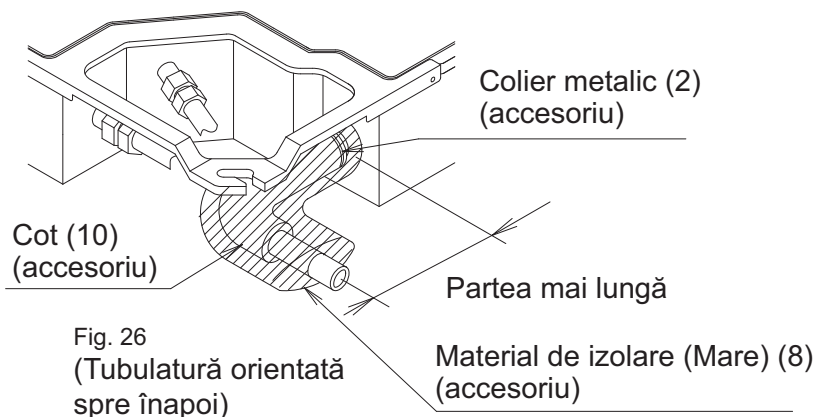
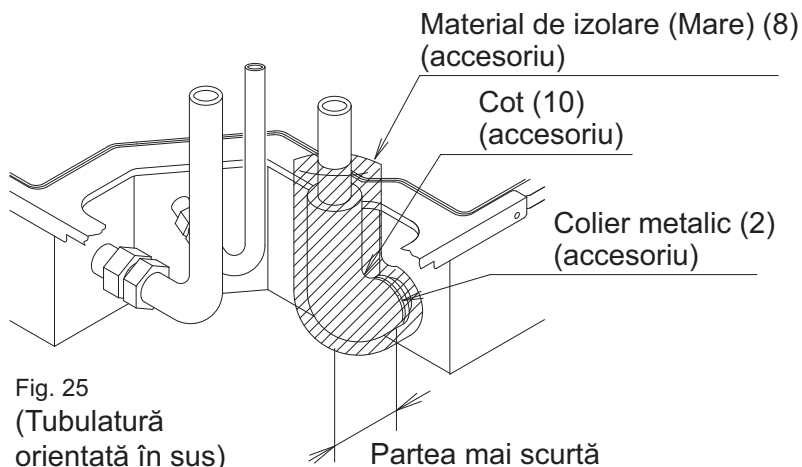

- Selectați diametrul tubulaturii egal cu sau mai mare (cu excepția conductei ascendente) decât cel al tubulaturii de legătură (tubulatură din policlorură de vinil, diametru nominal 20 mm, diametru exterior 26 mm).

- Instalați tubulatura de golire cât mai scurtă posibil, cu pantă descendentă de 1/100 sau mai mare pentru a evita stagnarea aerului. **(Consultați Fig. 28)**  
(Poate cauza sunete anormale precum un zgomot de tip gălgâit.)

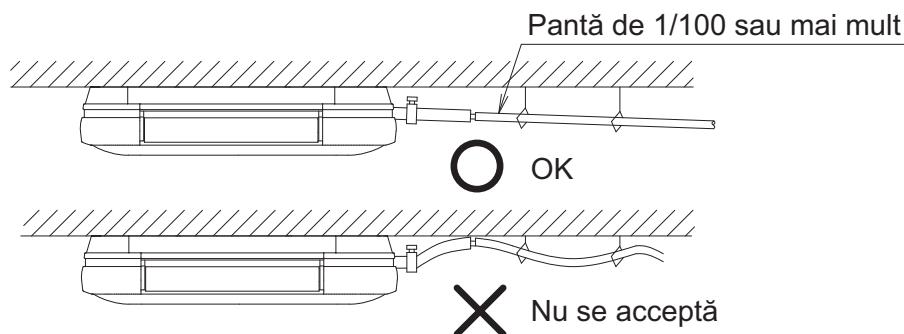

Fig. 28

**Dacă golirea stagnează în tubulatura de golire, tubulatura poate fi înfundată.**

- Instalați suporturile la distanțe de 1 până la 1,5 m, astfel încât tubulatura să nu se încovoie. **(Consultați Fig. 29)**

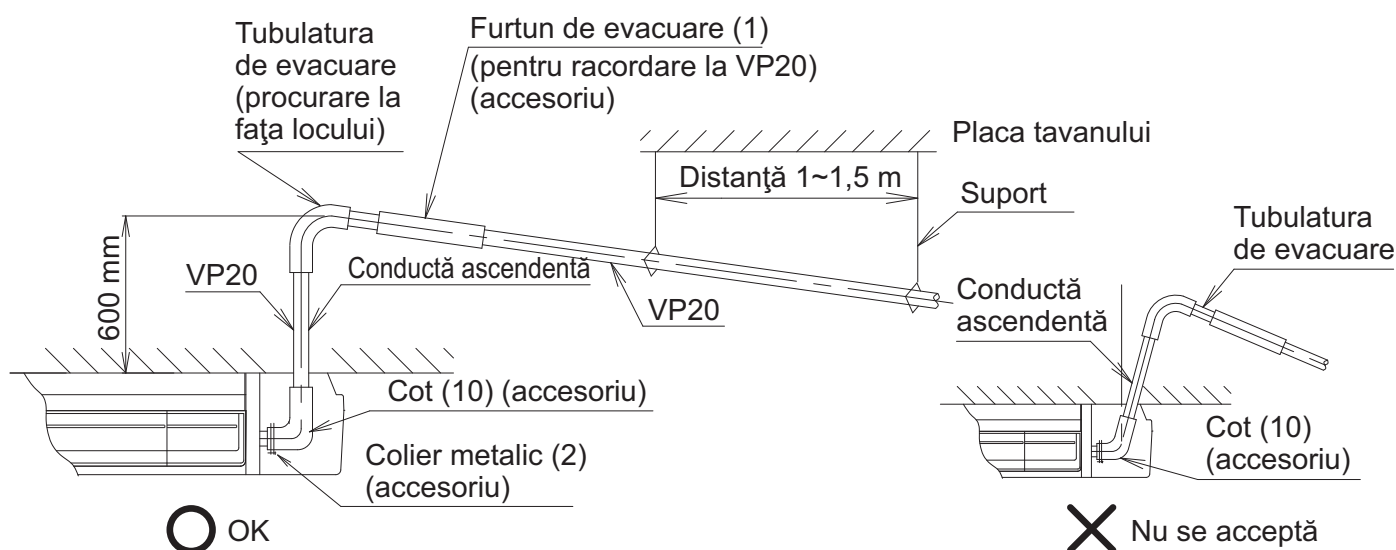

Fig. 29

(Precauție la tubulatura de evacuare orientată în sus)

Aveți grijă să utilizați furtunul de golire anexat (1) (pentru tubulatura spre dreapta), cotul (10) (pentru tubulatura în sus și înapoi) și colierul de metal (2).

**Dacă se utilizează un furtun de golire sau un cot sau un colier vechi, acest lucru poate cauza scăpări de apă.**

- Izolați tubulatura care trece spre interior.

**⚠ PRECAUȚIE**

- Pentru a evita aplicarea unei forțe excesive pe furtunul de golire (1) anexat, nu-l curbați și nu-l răsuciți. (Acest lucru poate cauza scăpări de apă.)
- Nu racordați tubulatura de golire direct la canalizare care degajă miros de amoniac. Amoniacul din canalizare poate ajunge în unitatea interioară prin tubulatura de golire, corodând schimbătorul de căldură.

**< Măsurile de precauție de luat la instalarea tubulaturii de golire orientate în sus >**

- Înălțimea maximă a conductei montante pentru golire este de 600 mm.
- Instalați vertical conducta montantă a golirii. **(Consultați Fig. 29)**

**Dacă conducta montantă a golirii este instalată înclinată, fluxostatul se poate defecta, cauzând scăpări de apă.**

- Aveți grijă să utilizați furtunul de golire (1), cotul (10) și materialul de etanșare (mare) (8) anexate unității interioare ca accesorii.
- 1. Pentru a preveni deteriorarea cotului de către colierul de metal (2) al tubulaturii îndreptate în sus și înapoi, înfășurați de 2-3 ori banda de vinil în jurul cotului astfel încât să acopere mai mult decât lățimea colierului de metal (2) lăsând 10-15 mm din vârful cotului (10) fără înfășurare așa cum este prezentat în **Fig. 30**.

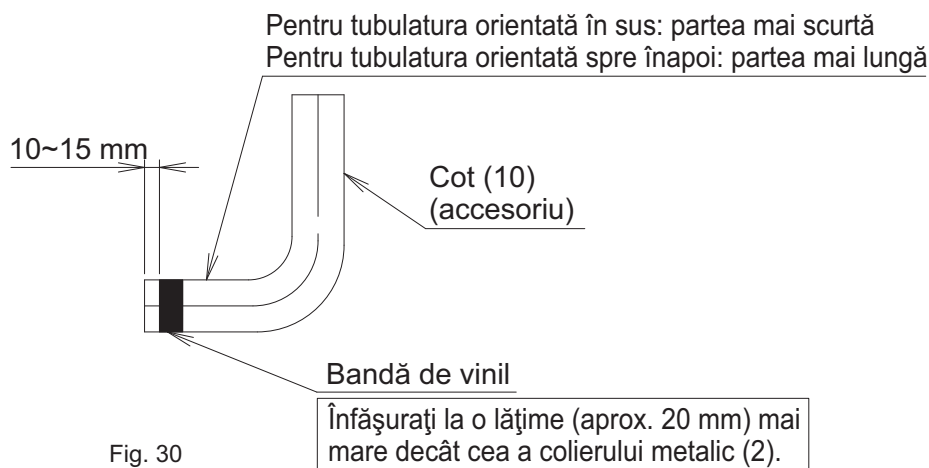

2. Introduceți furtunul de golire (1) și cotul (10) la baza ștuțului de golire. Strângeți colierul de metal (2) cu intervalul acoperit de bandă al capătului introdus al furtunului cu un cuplu de  $1,35 \pm 0,15 \text{ N}\cdot\text{m}$  ( $135 \pm 15 \text{ N}\cdot\text{cm}$ ). (**Consultați Fig. 25, 26, 27 și 31**)

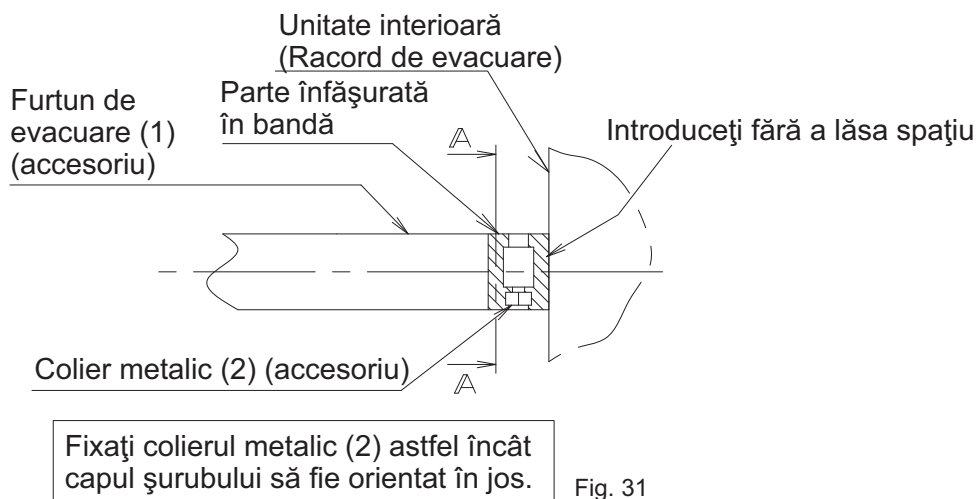

Fixați colierul metalic (2) astfel încât capul șurubului să fie orientat în jos.

Fig. 31

- Nu strângeți colierul de metal (2) cu un cuplu mai mare decât valoarea specificată. Ștuțul, furtunul de golire (1), cotul (10) sau colierul de metal (2) pot fi deteriorate. Fixați colierul de metal (2) astfel încât partea strânsă să poată fi în intervalul prezentat de **Fig. 32**.
- 3. Înfășurați banda de vinil în jurul capătului colierului de metal (2) astfel încât materialul de etanșare (mare) (8) care va fi utilizat la următorul proces să nu poată fi deteriorat cu capătul colierului sau să curbeze vârful colierului de metal (2) spre interior așa cum este prezentat. (**Consultați Fig. 32**)

< În cazul înfășurării vârfului >

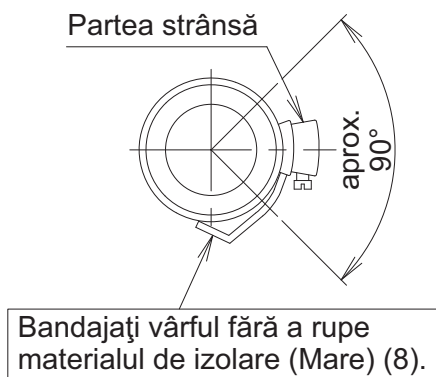

Fig. 32-1  
(Secțiunea A - A din Fig. 31)

< În cazul benzii de vinil adezive >

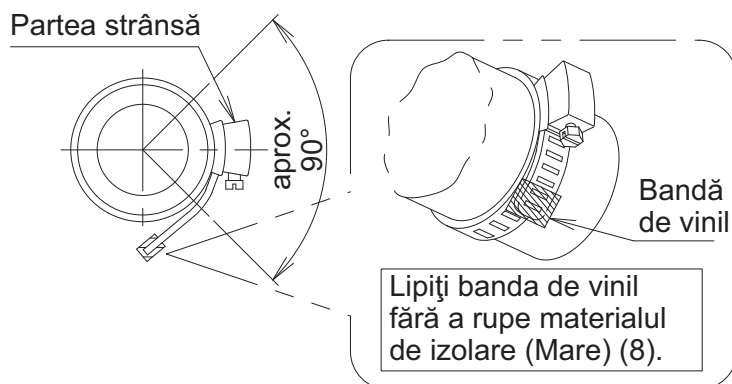

Fig. 32-2  
(Secțiunea A - A din Fig. 31)

4. Izolați colierul de metal (2), furtunul de golire (1), cotul (10) cu materialul de etanșare anexat (mare) (8).  
**(Consultați Fig. 25, 26, 27 și 33)**  
(Colierul de metal (2) poate transpira cu scurgerea condensului.)

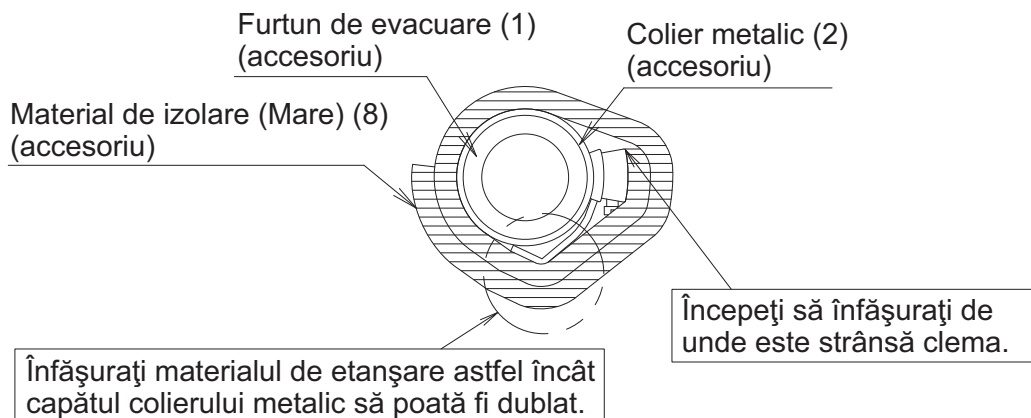

Fig. 33

(2) După finalizarea tubulaturii, verificați dacă golirea decurge lin.

**[Când cablarea electrică este finalizată]**

- Turnați treptat 1 litru de apă din orificiul de evacuare a aerului [3] în tava de golire (Fig. 34) fiind atent să evitați să împrășcați apă pe componentele electrice precum pompa de golire și confirmați drenajul acționând unitatea interioară în modul de răcire în conformitate cu "11. PROBA DE FUNCȚIONARE".

Dacă orificiul de evacuare a aerului [3] este închis, turnați apă din orificiul de evacuare a aerului [2].

Recipient din material plastic pentru picurarea apei  
(Tubul trebuie să aibă lungimea de 100 mm)

Racord de golire pentru deservire (cu bușon de cauciuc)  
(Folosiți-l când la scurgerea apei în tava de evacuare)

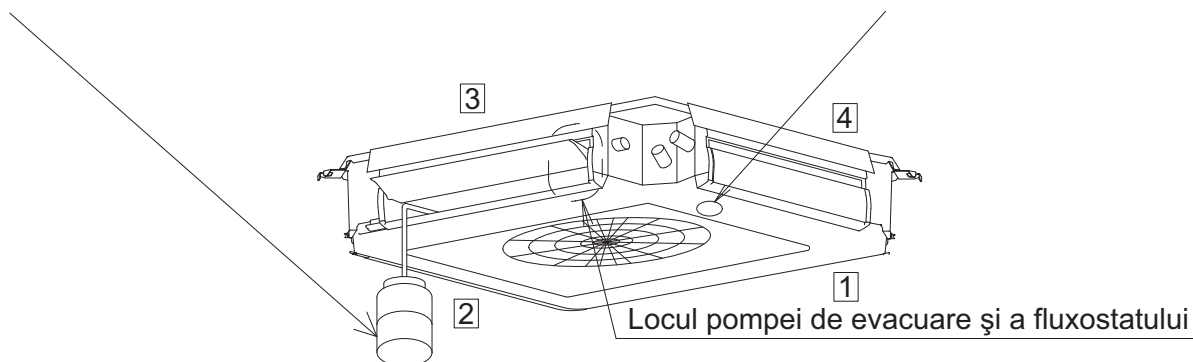

(Cum turnați apa)

Fig. 34

### [Când cablarea electrică nu este finalizată]

- Instalarea cablajului electric (inclusiv legarea la pământ) trebuie executată de un electrician calificat.
  - Dacă nu este prezentă o persoană calificată, după finalizarea instalării cablajului electric verificați drenajul în conformitate cu metod specificate la [Când cablarea electrică este finalizată].
1. Deschideți capacul cutiei de comandă și conectați rețeaua electrică monofazată la bornele (1, 2) de pe regleta de conexiuni (X2M) pentru cablajul transmisiei interior-exterior și cablajul de împământare la borna de împământare. (**Consultați Fig. 35**)

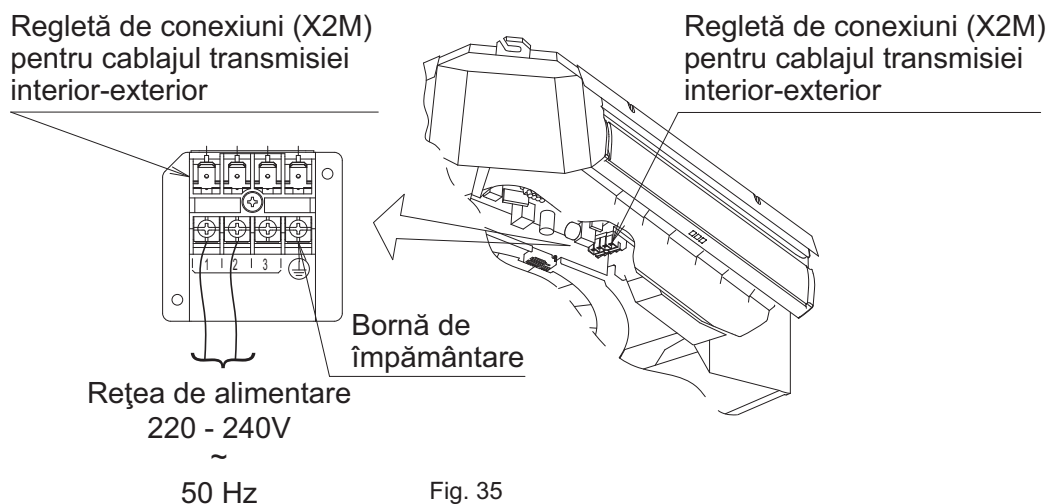

2. Confirmați închiderea capacului cutiei de comandă înainte de a cupla alimentarea de la rețea.
3. Turnați treptat 1 litru de apă din orificiul de evacuare a aerului [3] în tava de golire (**Fig. 34**) fiind atent să evitați să împrăștiați apă pe componentele electrice precum pompa de golire.  
Dacă orificiul de evacuare a aerului [3] este închis, turnați apă din orificiul de evacuare a aerului [2].
4. Când este cuplată alimentarea de la rețea, pompa de golire va funcționa. Verificați drenajul. (Pompa de golire va opri automat după 10 minute.)
5. Decuplați alimentarea de la rețea, după verificarea drenajului, și îndepărtați cablajul alimentării de la rețea.
6. Fixați la loc capacul cutiei de comandă.

## 8. LUCRĂRILE DE CABLARE ELECTRICĂ

### 8-1 INSTRUCȚIUNI GENERALE

- Aveți grijă ca toate lucrările de cablare electrică să fie efectuate de persoane calificate în conformitate cu legislația aplicabilă și cu acest manual de instalare, utilizând un circuit separat. Capacitatea insuficientă a circuitului de alimentare de la rețea sau instalația electrică necorespunzătoare pot cauza electrocutare sau a incendiu.
- Aveți grijă să instalați un întreruptor pentru scurgere la pământ. Neprocedând astfel pot surveni electrocutări sau incendii.
- Nu cuplați alimentarea de la rețea (comutatorul de ramificare, întreruptorul de supracurent de ramificare) până nu sunt finalizate toate lucrările.
- La o unitate exterioară sunt legate mai multe unități interioare. Denumiți fiecare unitate interioară ca unitatea A, unitatea B, etc. Când cablați aceste unități interioare la unitatea exterioară și unitatea BS, cablați întotdeauna unitatea interioară la borna având același simbol de pe regleta de conexiuni. Când cablajul și tubulatura sunt conectate și exploatate la unități interioare diferite, acest lucru cauzează defecțiuni.
- Asigurați-vă că ați legat la pământ instalația de aer condiționat. Rezistența de legare la pământ trebuie să fie în conformitate cu legislația aplicabilă.
- Nu conectați cablul de împământare la conducte de gaze sau de apă, la conductorul paratrăsnetului, sau la linia de împământare telefonică.



- Tubulatura de gaz .... Dacă sunt scăpări de gaz pot surveni incendii sau explozii.
- Tubulatura de apă .... Tuburile rigide de PVC nu constituie împământări efective.
- Conductorul paratrăsnetului sau cablul de legare la pământ a liniei telefonice ..... Potențialul electric poate crește anormal în cazul unui trăsnet.
- Pentru lucrările de cablare electrică, consultați de asemenea "SCHEMA DE CONEXIUNI" prinsă pe capacul cutiei de comandă.
- Instalați cablajul dintre unitățile exterioare, unitățile interioare și telecomenzi în conformitate cu schema de conexiuni.
- Executați instalarea și cablajul telecomenzii în conformitate cu "manualul de instalare" anexat la telecomandă.
- Nu atingeți ansamblul plăcii cu circuite imprimare. Poate cauza defecțiuni.
- În cazul în care cablul de alimentare este deteriorat, acesta trebuie înlocuit de producător, de agentul său de service sau de persoane similare calificate, pentru a evita pericolele.

## 8-2 SPECIFICAȚIE PENTRU SIGURANȚELE ȘI CABLAJUL FURNIZATE LA FAȚA LOCULUI

- Pentru cablarea unităților exterioare, consultați manualul de instalare anexat unității exterioare.
- Cablajul telecomenzii și transmisiei sunt procurat la fața locului. (Consultați Tabelul 2)

Tabel 2

	Cablaj	Dimensiune mm <sup>2</sup>	Lungime (m)
Cablajul transmisiei	H05VV-U4G (NOTA 1)	2,5	–
Cablajul telecomenzii	Cordon sau cablu cu manta de vinil (2 fire) (NOTA 2)	0,75 – 1,25	Max. 500 *

\*Aceasta va fi lungimea totală suplimentară în sistem la efectuarea controlului de grup.

### NOTĂ

1. Numai în cazul tubulaturii protejate. Folosiți H07RN-F în cazul lipsei protecției.
  2. Cordon de vinil cu manșon sau cablu (grosimea izolației: 1 mm sau mai mult)
- Specificațiile cablajului sunt prezentate cu condiția unei căderi de tensiune de 2% pe cablaj.

## 8-3 METODA DE CONECTARE A CABLAJULUI (Consultați Fig. 36)

- Cablajul transmisiei, cablajul de împământare  
Scoateți capacul cutiei de comandă, potriviți simbolul cu cel de pe regleta de conexiuni a cablajului transmisiei (X2M) și conectați cablajul.  
Conectați de asemenea cablajul de împământare la regleta de conexiuni a cablajului transmisiei (X2M).  
Apoi, treceți cablajul în unitatea interioară prin orificiul perforat pe capacul pentru trecerea tubulaturii în conformitate cu "6. INSTALAREA TUBULATURII AGENTULUI FRIGORIFIC" și strângeți cablajul cu colierul (4).
- Cablajul telecomenzii (Rețineți că telecomanda nu este necesară pentru exploatarea simultană a unităților secundare.)  
Conectați cablajul telecomenzii la [P1 • P2] al regletei de conexiuni (X1M) pentru telecomandă.  
Strângeți cablajul telecomenzii cu brățara (4).
- Lipirea de material neșesut (15).  
Pentru a preveni deplasarea cablajului, lipiți material neșesut (15).

### PRECAUȚIE

- Nu conectați niciodată cablajul alimentării de la rețea la regleta de conexiuni a cablajului telecomenzii/transmisiei (X1M).  
Poate deteriora întregul sistem.
- Nu conectați cablajul telecomenzii/transmisiei la regleta de conexiuni nepotrivită.



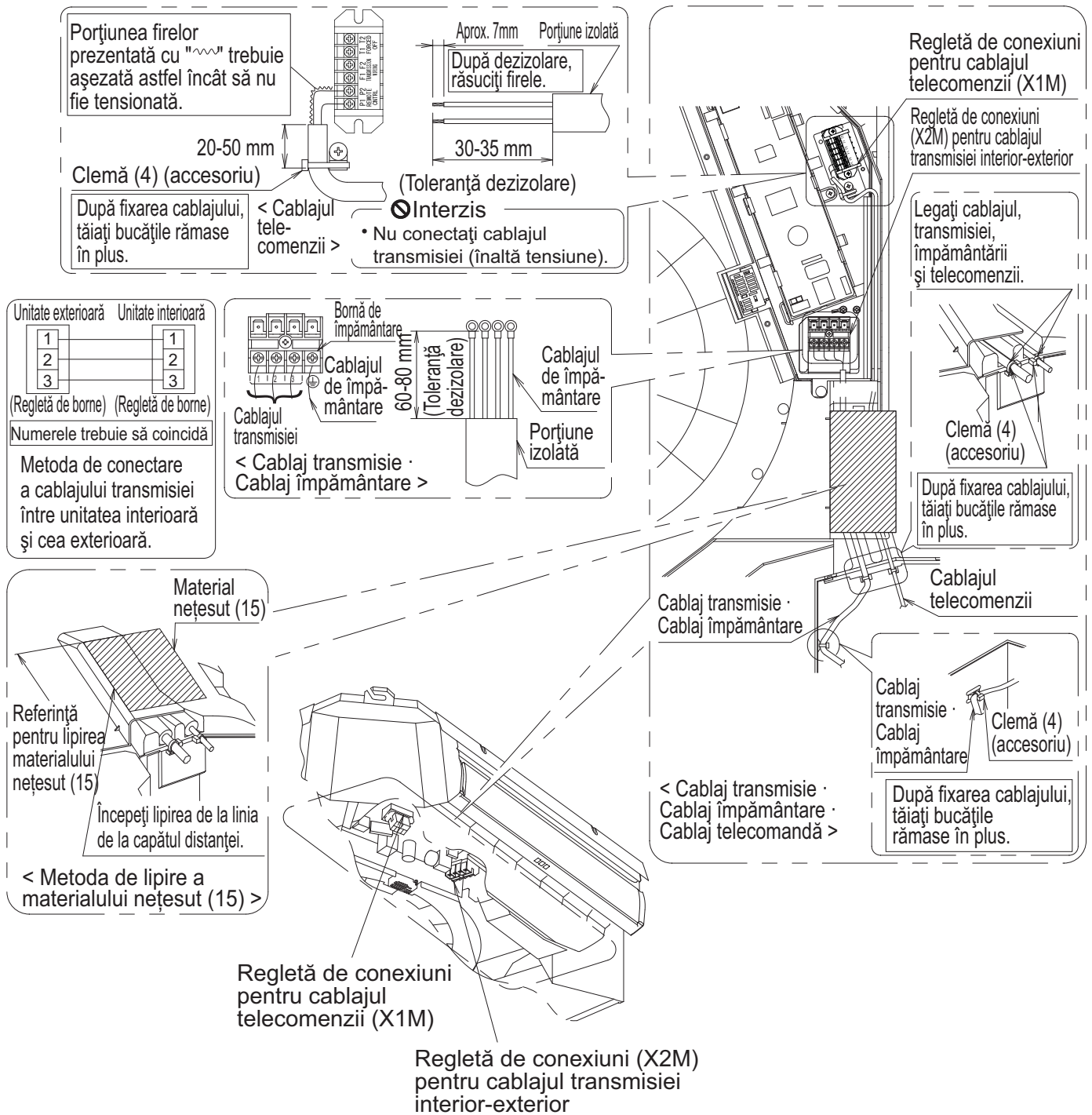

Fig. 36

**⚠️ PRECAUȚIE PENTRU CABLAJ**

- Pentru conectarea la regleta de conexiuni a cablajului transmisiei interior-exterior, utilizați borne papuc rotund de tip sertizat cu manșon de izolație sau tratați cablajul cu izolație. (Consultați Fig. 37)

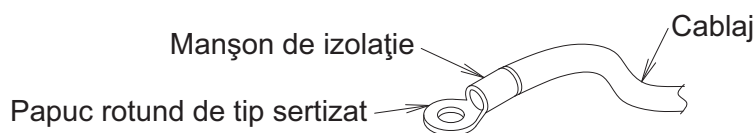
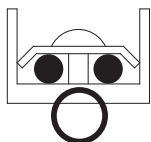

Fig. 37

- Dacă cele de mai sus nu sunt disponibile, aveți grijă să respectați următoarele elemente. (În cazul strângerii necorespunzătoare a cablajului pot surveni încălziri anormale.)

Conectarea a 2 fire cu aceeași dimensiune se va efectua pe ambele părți.



Este interzisă conectarea a 2 fire pe o parte.

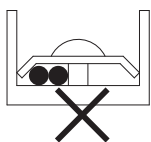

Este interzisă conectarea firelor cu dimensiuni diferite.

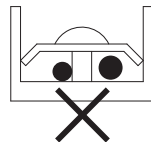

Fig. 38

- Utilizați cablurile necesare, conectați-le strâns și fixați-le astfel încât pe borne să nu fie aplicate forțe externe.
- Utilizați o șurubelniță adecvată pentru strângerea șuruburilor bornelor. Dacă șurubelnița este necorespunzătoare, capul șurubului ar putea fi deteriorat și nu s-ar putea strângerea corespunzătoare.
- Dacă o bornă este strânsă prea mult, se poate deteriora. Consultați tabelul de mai jos pentru cuplul de strângere a bornelor.

	Cuplu de strângere (N · m)
Regletă de conexiuni pentru cablajul telecomenzii	0,88 ±0,08
Regletă de conexiuni pentru cablajul transmisiei	1,47 ±0,14
Bornă de împământare	1,47 ±0,14

- Când este utilizat un cablu multifilar, nu finisați prin lipire.

### ⚠️ PRECAUȚIE PENTRU REPARAREA CAPACULUI

- În cazul în care capacul de trecere a tubulaturii este decupat și utilizat ca orificiu de trecere a cablajului, după conectarea cablajului reparați capacul.
- Tăiați materialul de etanșare (mic) (9) în două bucăți și înfășurați fiecare cablu cu câte o bucată. (**Consultați Fig. 39**)
- Astupați spațiul din jurul cablajului cu chit și material de izolare (procurare la fața locului). (Dacă în unitatea interioară pătrund insecte și animale mici, acestea pot cauza scurtcircuit în interiorul cutiei de comandă.)
- Când cablajul de joasă tensiune (cablajul telecomenzii) și cablajul de înaltă tensiune (cablajul dintre unități și cablajul de împământare) sunt conduse în unitatea interioară din același loc, pot fi afectate de zgomot electric (zgomot străin), care cauzează defecțiuni.
- Mențineți a distanța de 50 mm sau mai mult între cablajul de joasă tensiune (cablajul telecomenzii) și cablajul de înaltă tensiune (cablajul transmisiei, cablajul de împământare) peste tot în afara unității interioare. Dacă cele două cabluri sunt pozate împreună, pot fi afectate de zgomot electric (zgomot străin), care cauzează defecțiuni.

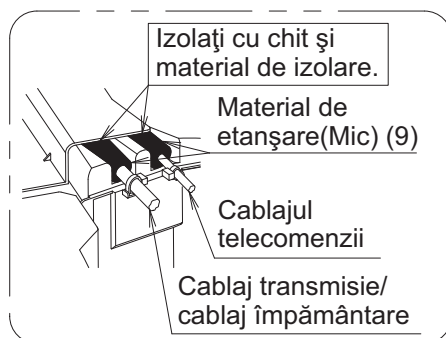

Fig. 39

### ⚠️ AVERTIZARE

Când instalați cablajul, poziționați conductorii astfel încât capacul cutiei de comandă să poată fi bine fixat. Când capacul cutiei de comandă nu este în poziție, cablaj se poate deplasa, sau poate fi prins între cutie și panou, cauzând electrocutare sau incendiu.

## 8-4 EXEMPLE DE CABLARE

### ⚠️ PRECAUȚIE

Aveți grijă să instalați un întreruptor pentru scurgere la pământ la unitatea exterioară. Aceasta pentru a evita electrocutarea sau incendiul.

Pentru cablarea unităților exterioare, consultați manualul de instalare anexat unității exterioare.

#### Verificați tipul de sistem.

- **Tip pereche:** 1 telecomandă controlează 1 unitate interioară (sistem standard). (**Consultați Fig. 40**)
- **Sistem de funcționare simultană:** 1 telecomandă controlează 2 unități interioare (2 unități interioare funcționează egal). (**Consultați Fig. 41**)

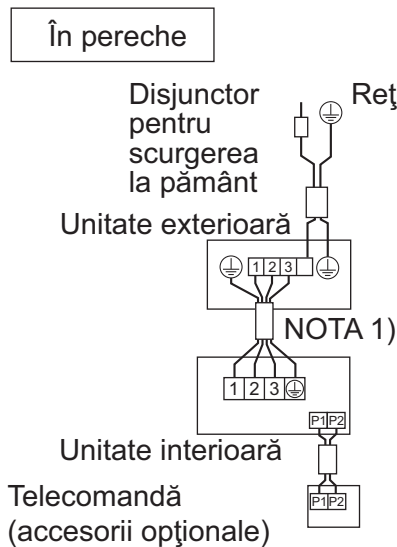

Fig. 40

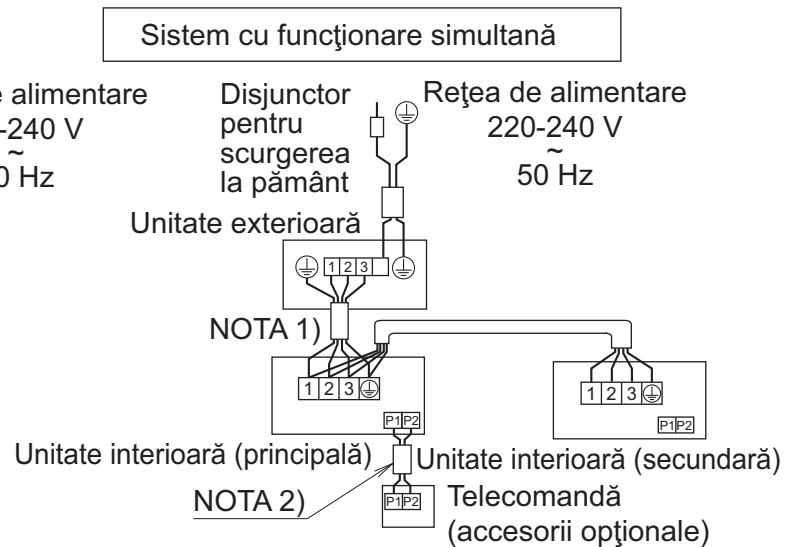

Fig. 41

#### NOTĂ

1. Numerele bornelor unităților exterioară și interioare trebuie să se potrivească.
- 2-1. Conectați telecomanda numai la unitatea principală.
- 2-2. Telecomanda trebuie cablată numai la unitatea principală; nu trebuie conectată la unitățile secundare prin cablajul de tranziție. (Nu conectați cablajul de transmisie la unitățile secundare.)
- 2-3. Senzorul temperaturii din interior este eficient numai pentru unitățile interioare la care este conectată telecomanda.
- 2-4. Lungimea cablajului dintre unitatea interioară și unitatea exterioară variază în funcție de modelul racordat, numărul de unități racordate, și lungimea maximă a tubulaturii. Pentru detalii consultați documentația tehnică.

- **Control de grup:** 1 telecomandă controlează până la 16 unități interioare (Toate unitățile interioare funcționează în conformitate cu telecomanda). **(Consultați Fig. 42)**

Comandă în grup

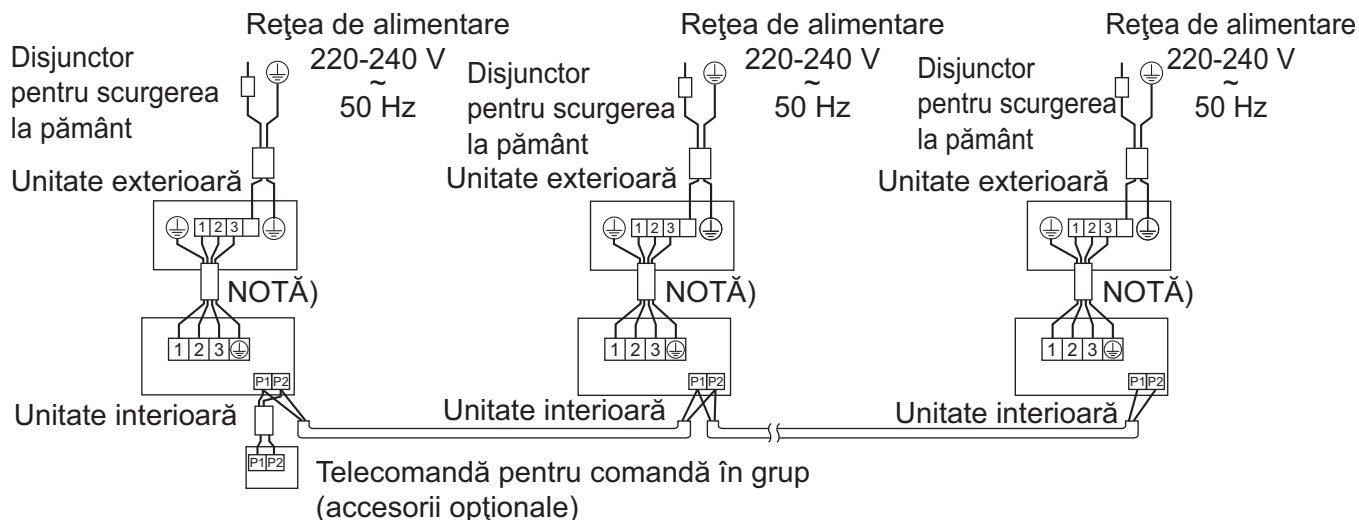

Fig. 42

### NOTĂ

- Numerele bornelor unităților exterioară și interioare trebuie să se potrivească.

### La punerea în aplicare a controlului de grup

- La utilizarea ca unitate pereche sau ca unitate principală pentru funcționare simultană multiplă, puteți porni/opri simultan controlul (de grup) până la 16 unități cu telecomanda. **(Consultați Fig. 43)**
- În acest caz, toate unitățile interioare din grup vor funcționa conform telecomenzii controlului de grup.
- Alegeți o telecomandă care se potrivește cu cât mai multe din funcțiile din grup.

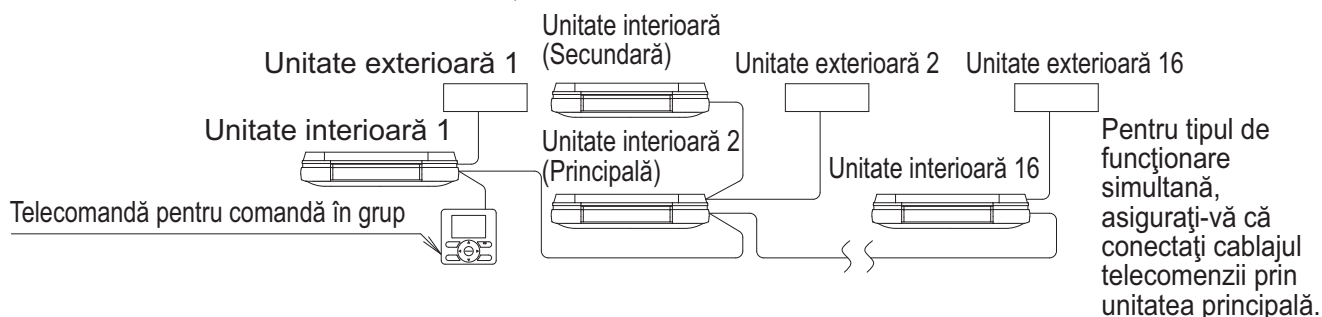

Fig. 43

### < Metoda de cablare >

- (1) Scoateți capacul cutiei de comandă.
- (2) Conectați cablajul de joncțiune între bornele (P1, P2) în interiorul cutiei de comandă pentru telecomandă. (Nu există polaritate.) **(Consultați Fig. 42 și Tabelul 2)**

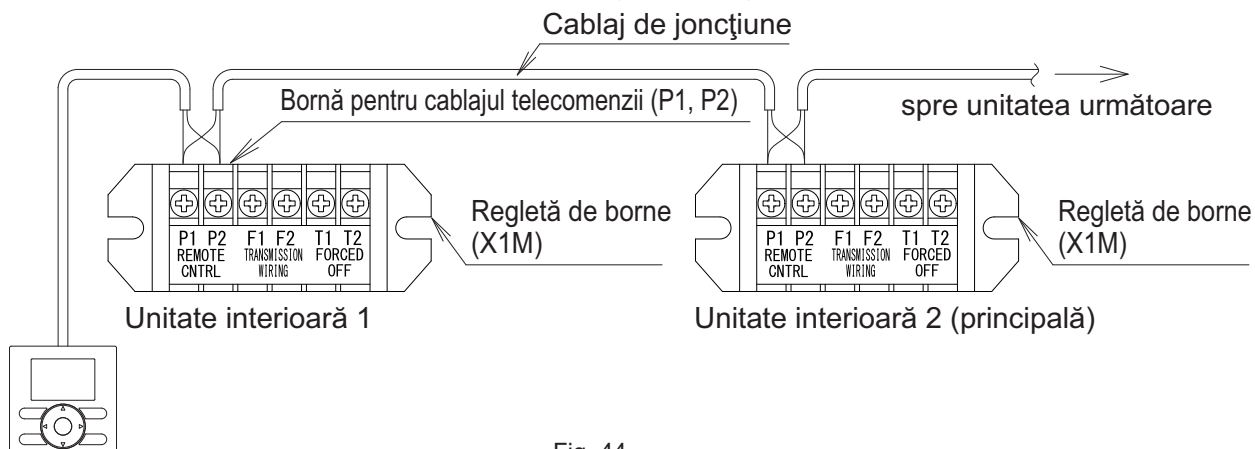

Fig. 44

- **Control cu 2 telecomenzi:** Pentru a controla 1 unitate interioară cu 2 telecomenzi. (**Consultați Fig. 45**)

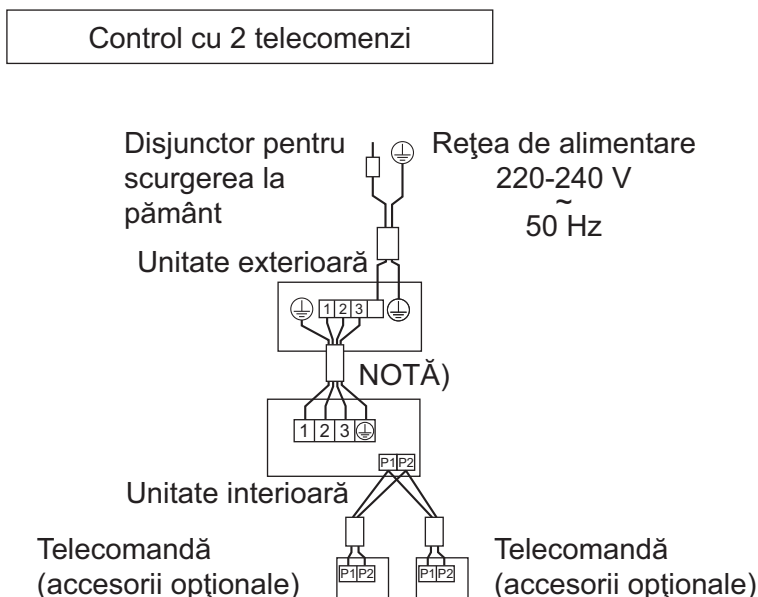

Fig. 45

- Pentru controlul cu 2 telecomenzi, stabiliți o telecomandă ca principală și cealaltă telecomandă ca secundară.

**< Metoda de comutare de la principală la secundară și viceversa >**

Consultați manualul de instalare anexat la telecomandă.

**< Metoda de cablare >**

- (1) Scoateți capacul cutiei de comandă în conformitate cu "**8-3 METODA DE CONECTARE A CABLAJULUI**".
- (2) Instalați cablajul suplimentar de la telecomanda 2 (secundară) la bornele (P1•P2) pentru cablajul telecomenzii de pe regleta de conexiuni (X1M) din cutia de comandă. (Nu există polaritate.) (**Consultați Fig. 46**)

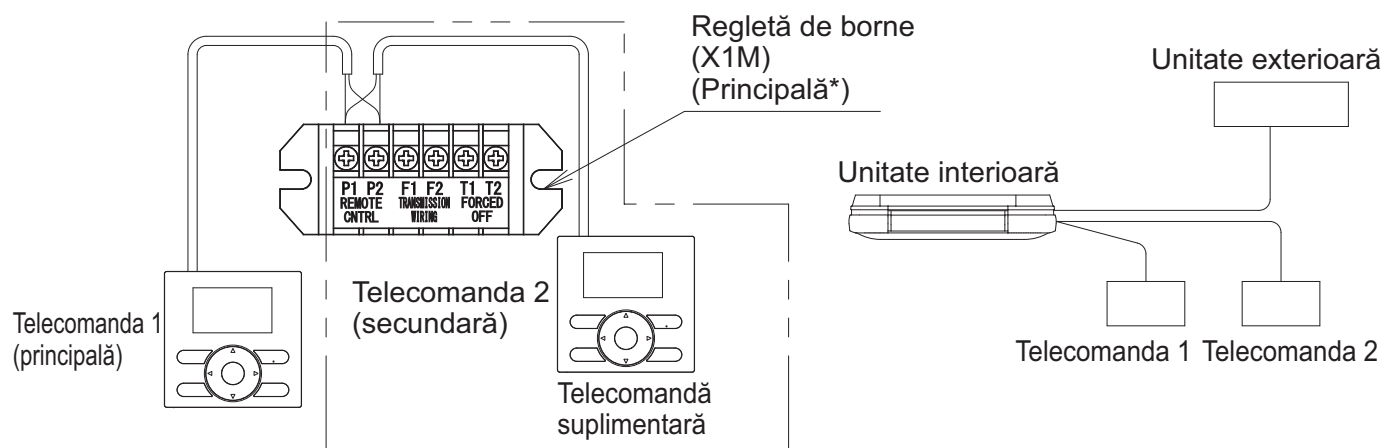

Fig. 46

\* Pentru sistemul cu funcționare simultană, asigurați-vă că conectați telecomanda la unitatea principală.

**NOTĂ**

- Numerele bornelor unităților exterioară și interioare trebuie să se potrivească.

## 8-5 PENTRU CONTROL CENTRALIZAT

- Prin conectarea echipamentului de control centralizat, seria SkyAir poate fi controlată centralizat ca un grup.
- Cablajul de comandă se procură la fața locului. Pregătiți-o consultând tabelul prezentat mai jos.
- Pentru informații privind conectarea echipamentului de control centralizat, consultați manualul de exploatare și ghidul tehnic pentru echipamentul de control centralizat.
- Conectați echipamentul centralizat la unitatea interioară conectată la telecomandă.
- Executați setările de "principal" și "secundar" pentru telecomenzi numai când echipamentul centralizat este conectat la grupul controlat cu două telecomenzi.

	Cablaj	Dimensiune mm <sup>2</sup>
Cablajul de comandă	Cordon sau cablu cu manta de vinil (2 fire) (NOTĂ)	0,75 - 1,25

### NOTĂ

- Cordon de vinil cu manșon sau cablu (grosimea izolației: 1 mm sau mai mult)

## 9. MONTAJUL CAPACULUI DE COLȚUL/GRILEI ASPIRAȚIEI

«Pentru proba de funcționare fără capacul de colț, consultați mai întâi "11. PROBA DE FUNCȚIONARE"»

- Pentru ieșirea tubulaturii îndreptate înapoi și spre dreapta, tăiați capacul de colț așa cum este prezentat în Fig. 47 și îndepărtați-l.  
(Când tăiați, fiți atent și montați pe unitatea interioară astfel încât piesele capacului de colț să nu cadă.)

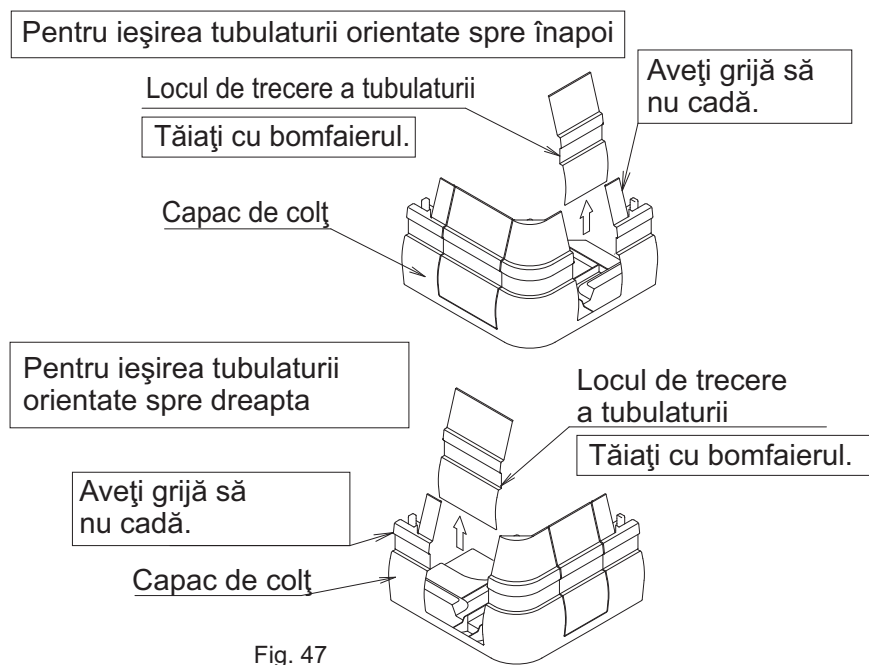

Fig. 47

- Fixați capacul de colț pe unitatea interioară.

Apoi, fixați capacul de colț cu șuruburile anexate (14) apăsând în același timp capacul de colț astfel încât capătul capacului de colț și capătul unității interioare să vină în contact. **(Consultați Fig. 48)**

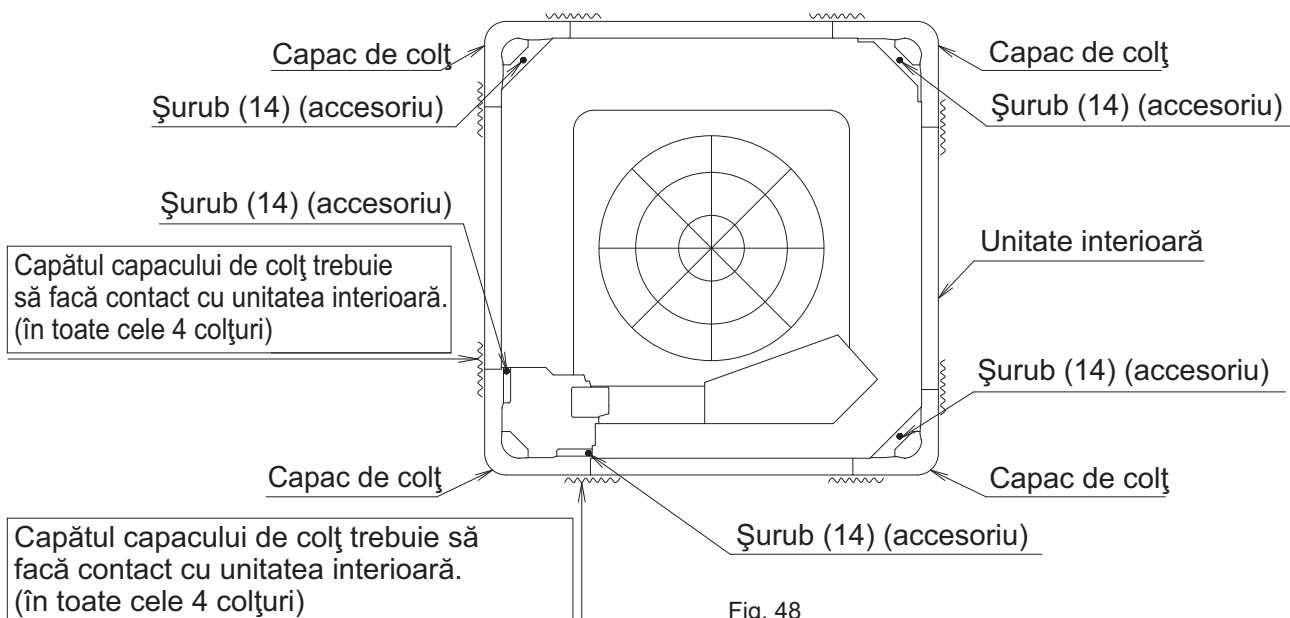

Fig. 48

- După fixarea grilei aspirației în ordinea inversă celei menționate la pasul "4. PREGĂTIREA ÎNAINTE DE INSTALARE - (3)" **(Consultați Fig. 49-(1))**, agățați cordonul (a) pentru a preveni căderea grilei aspirației **(Consultați Fig. 49-(2))**.
- Agățați cordonul (b) pentru a preveni căderea grilei aspirației. **(Consultați Fig. 49-(3))**

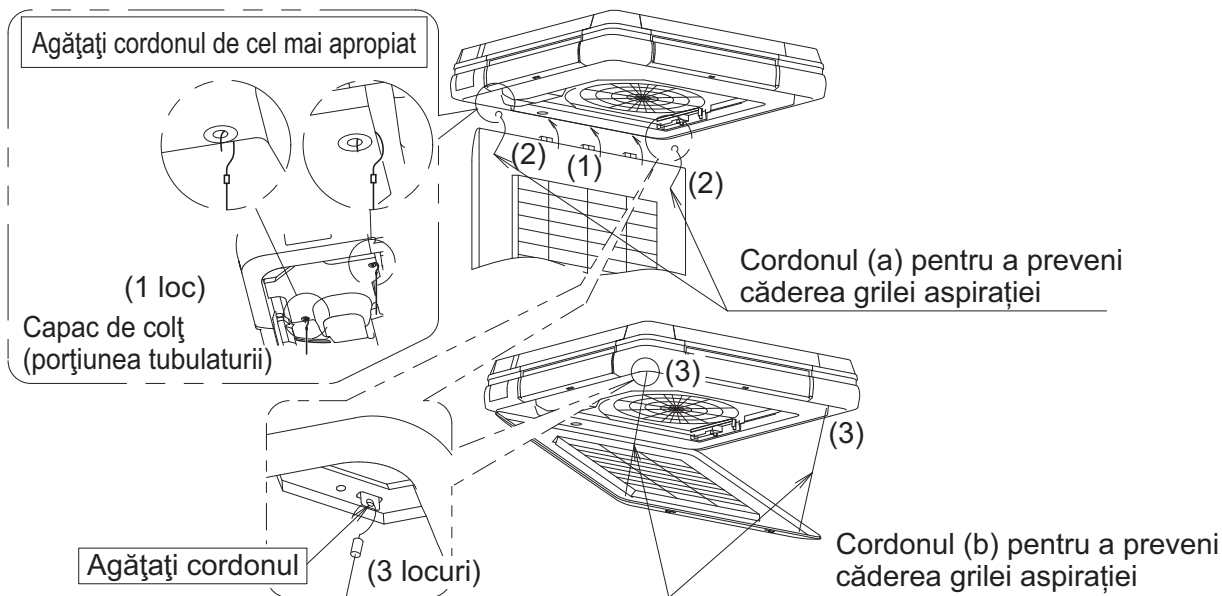

Fig. 49

## 10. REGLAJUL LOCAL

### — PRECAUȚIE —

Înainte de efectuarea reglajului local, verificați elementele menționate la pasul 2 "1. Elementele care trebuie verificate după finalizarea lucrărilor de instalare" la pagina 5.

- Verificați dacă sunt finalizate toate lucrările de instalare și tubulatura pentru instalația de aer condiționat.
- Verificați dacă sunt închise capacele cutiilor de comandă ale instalației de aer condiționat.

«După cuplarea alimentării de la rețea, efectuați reglajul local de la telecomandă în conformitate cu situația instalării.»

- Efectuați setarea în 3 locuri, "Nr. de mod.", "PRIMUL NR. DE COD" și "AL DOILEA NR. DE COD". Setările prezentate de "□" în tabel indică cele livrate din fabrică.
- Metoda procedurii de setare și exploatarea sunt prezentate în manualul de instalare anexat la telecomandă.  
(Notă) Deși setarea "Nr. de mod" este efectuată ca grup, dacă intenționați să efectuați configurarea individuală de fiecare unitate interioară sau să confirmați după setare, efectuați setarea cu Nr. de mod prezentat între paranteze ( ).
- Nu efectuați alte setări decât cele prezentate în tabel.

### 10-1 SETAREA ÎNĂLȚIMII TAVANULUI

- Setati AL DOILEA NR. DE COD în conformitate cu înălțimea tavanului așa cum este prezentat în Tabelul 3.

Tabel 3

Setare	Înălțimea tavanului (m)		Nr. de mod	PRIMUL NR. DE COD	AL DOILEA NR. DE COD
	FUA71AVEB	FUA100 · 125AVEB			
Standard	2,7 sau mai puțin	3,2 sau mai puțin	13 (23)	0	01
Tavan înalt 1	2,7 - 3,0	3,2 - 3,6			02
Tavan înalt 2	3,0 - 3,5	3,6 - 4,0			03

### 10-2 SETAREA SEMNALIZĂRII FILTRULUI

- Pe telecomandă va apărea un mesaj indicând timpul de curățare a filtrului de aer.
- Setati AL DOILEA NR. DE COD prezentat în tabelul 4 în conformitate cu cantitatea de praf sau cu poluarea din încăperea.
- Deși unitatea interioară este echipată cu un filtru cu viață lungă, este necesară curățarea periodică a filtrului pentru a evita colmatarea. Explicați de asemenea clientului stabilirea timpului.
- Intervalul de curățare periodică a filtrului poate fi scurtat în funcție de mediu.

Tabel 4

Contaminare	Ore filtru (tip viață lungă)	Nr. de mod	PRIMUL NR. DE COD	AL DOILEA NR. DE COD
Normală	Aprox. 2500 ore	10 (20)	0	01
Mai contaminat	Aprox. 1250 ore			02
Cu indicație			3	01
Fără indicație*				02

\* Utilizați setarea "Fără indicație" când indicarea curățării nu este necesară precum în cazul efectuării curățării periodice.



### 10-3 REGLAJUL DIRECȚIEI DE SUFLARE A AERULUI

- Când schimbi reglajul suflării aerului (suflare pe 2 căi sau pe 3 căi), setați AL DOILEA NR. DE COD așa cum este prezentat în Tabelul 5.

Tabel 5

Setare	Nr. de mod	PRIMUL NR. DE COD	AL DOILEA NR. DE COD
Suflare de aer pe 4 căi	13 (23)	1	01
Suflare de aer pe 3 căi			02
Suflare de aer pe 2 căi			03

### 10-4 SETAREA TURAȚIEI VENTILATORULUI ÎN TIMPUL DECUPLĂRII TERMOSTATULUI

- Setează turația ventilatorului în conformitate cu mediul de utilizare, după consultarea cu clientul.
- Când turația ventilatorului este modificată, explicați clientului turația setată a ventilatorului.

Tabel 6

Setare	Nr. de mod	PRIMUL NR. DE COD	AL DOILEA NR. DE COD
Ventilatorul se oprește în timpul decuplării termostatului (răcire/încălzire)	Normală	11 (21)	01
	Oprire		02
Turația ventilatorului în timpul decuplării termostatului de răcire	LL (Foarte redusă)	12 (22)	01
	Setare		02
Turația ventilatorului în timpul decuplării termostatului de încălzire	LL (Foarte redusă)	12 (22)	01
	Setare		02

### 10-5 SETAREA NUMĂRULUI DE UNITĂȚI INTERIOARE AL SISTEMULUI DE FUNCȚIONARE SIMULTANĂ

- Când utilizați în modul de sistem de funcționare simultană, schimbați AL DOILEA NR. DE COD așa cum este prezentat în Tabelul 7.  
(AL DOILEA NR. DE COD este reglat din fabrică la "01" pentru sistemul Pereche.)
- Când utilizați în modul de sistem de funcționare simultană, consultați CAPITOLUL "10-6 SETAREA INDIVIDUALĂ A SISTEMULUI DE FUNCȚIONARE SIMULTANĂ" pentru a seta separat unitățile principală și secundare.

Tabel 7

Setare	Nr. de mod	PRIMUL NR. DE COD	AL DOILEA NR. DE COD
Sistem pereche (1 unitate)	11 (21)	0	01
Sistem de funcționare simultană (2-unități)			02
Sistem de funcționare simultană (3-unități)			03

## 10-6 SETAREA INDIVIDUALĂ A SISTEMULUI DE FUNCȚIONARE SIMULTANĂ

La setarea unității secundare este mai ușor dacă se folosește telecomanda opțională.

### < Procedură >

- Efectuați următorul procedeu când setați unitatea principală și secundară separat.
- (1) Schimbați AL DOILEA NR. DE COD la "02", setare individuală, astfel încât unitatea secundară să poată fi setată individual.  
(AL DOILEA NR. DE COD este setat din fabrică la "01", pentru setare unificată.)

Setare	Nr. de mod	PRIMUL NR. DE COD	AL DOILEA NR. DE COD
Setare unificată	11 (21)	1	01
Setare individuală			02

- (2) Efectuați reglajul local (**Consultați 10-5**) pentru unitatea principală.
- (3) Decuplați întrerupătorul principal al alimentării de la rețea după ce (2) a fost finalizat.
- (4) Separați telecomanda de la unitatea principală și conectați-o la unitatea secundară. \*
- (5) Cuplați din nou întrerupătorul principal al alimentării la rețea, și ca în (1), schimbați AL DOILEA NR. DE COD la "02", setare individuală.
- (6) Efectuați reglajul local (**Consultați 10-5**) pentru unitatea secundară.
- (7) Decuplați întrerupătorul principal al alimentării de la rețea după ce (6) a fost finalizat.
- (8) Dacă există mai mult de o unitate secundară, repetați pașii (4) până la (7).
- (9) Separați telecomanda de la unitatea secundară după setare și reconectați-o la unitatea principală. Acesta este sfârșitul procedurii de setare.

\* Nu aveți nevoie să recablați telecomanda de la unitatea principală dacă este folosită telecomanda opțională pentru unitatea secundară. (Totuși, îndepărtați cablajul fixat la rețeta de conexiuni a telecomenzii din unitatea principală.)

După setarea unității secundare, îndepărtați cablajul telecomenzii, și recablați telecomanda la unitatea principală. (Unitatea interioară nu funcționează corespunzător când două sau mai multe telecomenzi sunt cuplate la unitate în modul sistem de funcționare simultană.)

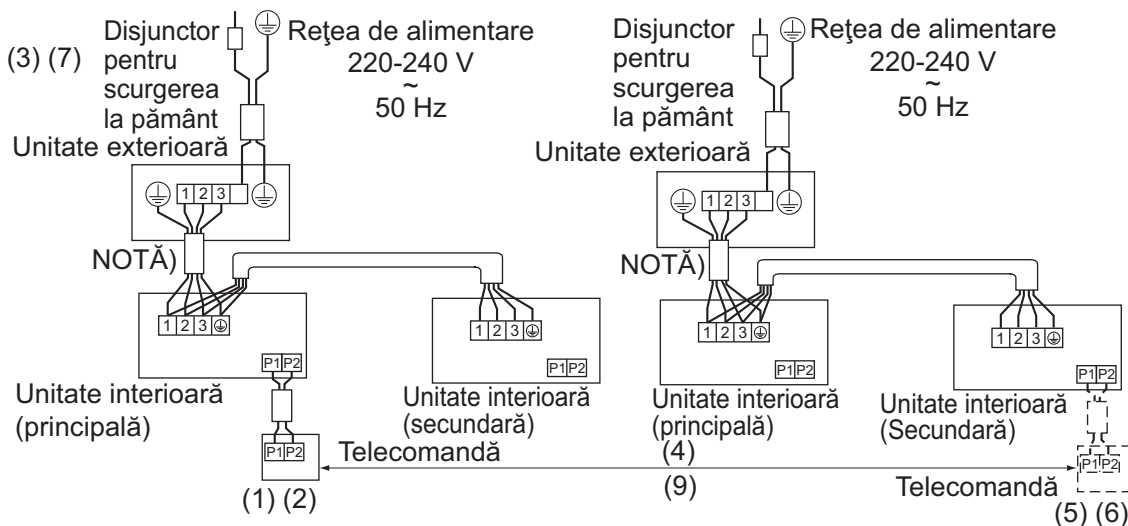

Fig. 50

### NOTĂ

- Numerele bornelor unităților exterioară și interioare trebuie să se potrivească.

## 10-7 SETAREA CÂND ESTE ATAȘAT UN ACCESORIU OPȚIONAL

- Pentru setarea când se atașează un accesoriu opțional, consultați manualul de instalare anexat accesoriului opțional.

## 10-8 CÂND UTILIZAȚI O TELECOMANDĂ FĂRĂ CABLU

- Când utilizați o telecomandă fără cablu, trebuie stabilită adresa telecomenzii fără cablu. Consultați manualul de instalație anexat telecomenzii fără cablu.

# 11. PROBA DE FUNCȚIONARE

## 11-1 PENTRU A EFECTUA O PROBĂ DE FUNCȚIONARE

### ⚠ PRECAUȚIE

Această operațiune este valabilă numai dacă utilizați interfața de utilizare BRC1E52 sau BRC1E53. Dacă utilizați altă interfață de utilizare, consultați manualul de instalare sau manual de service al interfeței de utilizare.

### NOTĂ

- **Iluminarea de fundal.** Pentru pornirea/oprirea interfeței de utilizare, nu este necesară pornirea iluminării de fundal. Pentru orice altă acțiune, trebuie mai întâi pornită. Iluminarea de fundal stă aprinsă timp de  $\pm 30$  de secunde când apăsați un buton.

### (1) Efectuați pașii inițiali.

Tabel 8

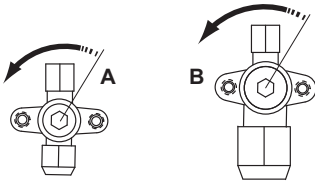
#	Acțiune
1	<p>Deschideți ventilul de închidere a lichidului (A) și ventilul de închidere de gazului (B) scoțând capacele și rotind în sens invers acelor de ceasornic cu o cheie hexagonală până când se opresc.</p> 
2	Închideți capacul de deservire pentru a preveni electrocutarea.
3	Porniți alimentarea cu cel puțin 6 ore înainte de punerea în funcțiune pentru a proteja compresorul.
4	Pe interfața de utilizare, setați unitatea la modul de răcire.

### (2) Începeți proba de funcționare.

Tabel 9

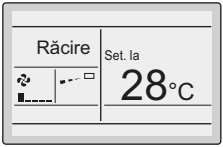
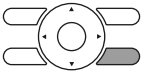
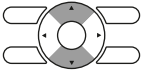
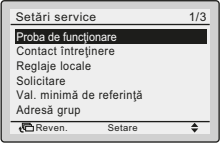
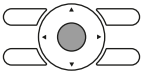
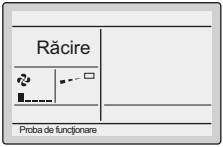
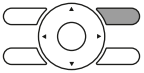
#	Acțiune	Rezultat
1	Mergeți la meniul principal	
2	Apăsați cel puțin 4 secunde. 	Se afișează meniul Setare service.
3	Selectați Probă de funcționare. 	
4	Apăsați. 	În ecranul principal se afișează Probă de funcționare. 
5	Apăsați în intervalul de 10 secunde. 	Începe proba de funcționare.

### (3) Verificați funcționarea timp de 3 minute.

### (4) Verificați funcționarea direcției fluxului de aer.

Tabel 10

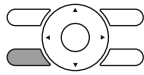
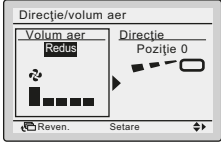
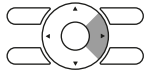
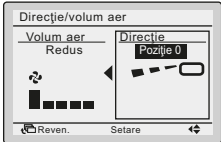
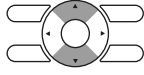
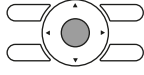
#	Acțiune	Rezultat
1	Apăsați. 	
2	Selectați poziția 0. 	
3	Schimbați poziția. 	Dacă clapeta fluxului de aer a unității interioare se mișcă, funcționarea este <b>ÎN REGULĂ</b> . În caz contrar, nu este <b>ÎN REGULĂ</b> .
4	Apăsați. 	Se afișează meniul principal.

**(5) Opriiți proba de funcționare.**

Tabel 11

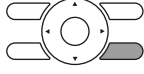
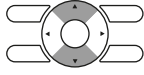
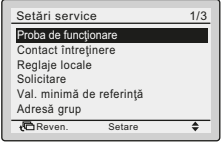
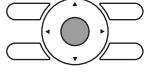
#	Acțiune	Rezultat
1	Apăsați cel puțin 4 secunde. 	Se afișează meniul Setări service.
2	Selectați Probă de funcționare. 	
3	Apăsați. 	Unitatea revine la funcționarea normală și se afișează meniul principal.

**11-2 CODURI DE EROARE ÎN TIMPUL PROBEI DE FUNCȚIONARE**

Dacă NU s-a executat corect instalarea unității exterioare, se pot afișa următoarele coduri de eroare pe interfața de utilizare:

Cod de eroare	Cauză posibilă
Nu se afișează nimic (Temperatura curentă setată nu este afișată)	<ul style="list-style-type: none"> <li>Cablajul este deconectat sau există o eroare de cablare (între sursa de alimentare și unitatea exterioară, între unitatea exterioară și cea interioară, între unitatea interioară și telecomandă)</li> <li>Siguranța de pe placa cu circuite imprimate a unității exterioare este sărită.</li> </ul>
E3, E4 sau L8	<ul style="list-style-type: none"> <li>Ventilele de închidere sunt închise.</li> <li>Admisia sau evacuarea aerului este blocată.</li> </ul>
E7	<ul style="list-style-type: none"> <li>Lipsește o fază în cazul unităților de alimentare trifazate.</li> <li>Notă: funcționarea nu va fi posibilă. Opriiți alimentarea, verificați din nou cablajul și schimbați poziția a două dintre cele trei cabluri electrice.</li> </ul>
L4	Admisia sau evacuarea aerului este blocată.
U0	Ventilele de închidere sunt închise.
U2	<ul style="list-style-type: none"> <li>Tensiunea nu este stabilizată.</li> <li>Lipsește o fază în cazul unităților de alimentare trifazate. Notă: funcționarea nu va fi posibilă. Opriiți alimentarea, verificați din nou cablajul și schimbați poziția a două dintre cele trei cabluri electrice.</li> </ul>
U4 sau UF	Branșarea cablurilor între unități nu este corectă.
UA	Unitatea interioară nu este compatibilă cu unitatea exterioară.

---

**⚠ PRECAUȚIE**

După finalizarea probei de funcționare, verificați elementele menționate la pasul 2 "**2. Elemente care trebuie verificate la livrare**" la pagina 5.

Dacă la finalizarea probei de funcționare lucrările de finisaj interior nu sunt încă finalizate, pentru protejarea instalației de aer condiționat cereți-i clientului să nu exploateze instalația de aer condiționat până nu se finalizează lucrările de finisaj interior.

Dacă instalația de aer condiționat este exploatată, interiorul unității interioare poate fi poluat de substanțele generate de acoperirile și adezivii utilizați în lucrările de finisaj interior, cauzând stropire cu apă și scăpări.

---















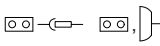

**⚠ Pentru operatorul care efectuează proba de funcționare**

După finalizarea probei de funcționare, înainte de a preda clientului instalația de aer condiționat, confirmați închiderea capacului cutiei de comandă.

În plus, explicați clientului situația alimentării de la rețea (cuplarea/decuplarea alimentării de la rețea).

---

## 12. SCHEMA DE CABLAJ UNIFICAT

Legenda schemei de cablaj unificate			
Pentru piesele în cauză și numerotare, consultați eticheta adezivă a schemei de cablaj de pe unitate. Numerotarea pieselor s-a făcut cu litere arabe în ordine crescătoare pentru fiecare piesă și apare în prezentarea de ansamblu de mai jos cu simbolul **** în codul piesei.			
	: DISJUNCTOR		: ÎMPĂMÂNTARE DE PROTECȚIE
	: CONEXIUNE		: ÎMPĂMÂNTARE DE PROTECȚIE (ȘURUB)
	: CONECTOR		: REDRESOR
	: PĂMÂNT		: CONECTOR RELEU
	: CABLAJ DE LEGĂTURĂ		: CONECTOR SCURTCIRCUIT
	: SIGURANȚĂ		: BORNĂ
	: UNITATE INTERIOARĂ		: REGLETĂ DE CONEXIUNI
	: UNITATE EXTERIOARĂ		: CLEMĂ DE CABLU
BLK : NEGRU	GRN : VERDE	PNK : ROZ	WHT : ALB
BLU : ALBASTRU	GRY : GRI	PRP, PPL : VIOLET	YLW : GALBEN
BRN : MARO	ORG : PORTOCALIU	RED : ROȘU	
A*P	: PLACĂ DE CIRCUITE IMPRIMATE	PS	: COMUTATOR REȚEA DE ALIMENTARE
BS*	: BUTON PORNIRE/OPRIRE, ÎNTRERUPĂTOR FUNCȚIONARE	PTC*	: PLACĂ DE CIRCUITE IMPRIMATE TERMISTOR
BZ, H*O	: SONERIE	Q*	: TRANZISTOR BIPOLAR INTRARE IZOLAT (IGBT)
C*	: CONDENSATOR	Q*DI	: DISJUNCTOR PENTRU SCURGEREA LA PĂMÂNT
AC*, CN*, E*, HA*, HE, HL*, HN*, HR*, MR*_A, MR*_B, S*, U, V, W, X*A	: CONEXIUNE, CONECTOR	Q*L	: DISPOZITIV DE PROTECȚIE LA SUPRASARCINĂ
D*, V*D	: DIODĂ	Q*M	: ÎNTRERUPĂTOR TERMIC
DB*	: PUNTE DE DIODE	R*	: REZISTENȚĂ
DS*	: COMUTATOR BASCULANT	R*T	: TERMISTOR
E*H	: ÎNCĂLZITOR	RC	: RECEPTOR
F*U, FU* (PENTRU CARACTERISTICI, CONSULTAȚI PLACA DE CIRCUITE IMPRIMATE DIN UNITATE)	: SIGURANȚĂ	S*C	: LIMITATOR
FG*	: CONECTOR (MASĂ CADRU)	S*L	: ÎNTRERUPĂTOR FLOTANT
H*	: CABLAJ	S*NPH	: SENZOR DE PRESIUNE (ÎNALTĂ)
H*P, LED*, V*L	: LAMPĂ PILOT, LED	S*NPL	: SENZOR DE PRESIUNE (SCĂZUTĂ)
HAP	: LED (VERDE MONITORIZARE FUNCȚIONARE)	S*PH, HPS*	: COMUTATOR DE PRESIUNE (ÎNALTĂ)
ÎNALTĂ TENSIUNE	: ÎNALTĂ TENSIUNE	S*PL	: COMUTATOR DE PRESIUNE (SCĂZUTĂ)
IES	: SENZOR OCHI INTELIGENT	S*T	: TERMOSTAT
IPM*	: MODUL DE ALIMENTARE INTELIGENT	S*W, SW*	: ÎNTRERUPĂTOR FUNCȚIONARE
K*R, KCR, KFR, KHuR	: RELEU MAGNETIC	SA*	: DESCĂRCĂTOR DE SUPRATENSIUNE
L	: SUB TENSIUNE	SR*, WLU	: RECEPTOR SEMNAL
L*	: BOBINĂ	SS*	: COMUTATOR SELECTOR
L*R	: BOBINĂ DE REACTANȚĂ	SHEET METAL	: PLACĂ FIXĂ REGLETĂ DE CONEXIUNI
M*	: MOTOR PAS CU PAS	T*R	: TRANSFORMATOR
M*C	: MOTOR COMPRESOR	TC, TRC	: EMIȚĂTOR
M*F	: MOTOR VENTILATOR	V*, R*V	: VARISTOR
M*P	: MOTOR POMPĂ DE EVACUARE	V*R	: PUNTE DE DIODE
M*S	: MOTOR PENTRU OSCILAȚIE	WRC	: TELECOMANDĂ FĂRĂ FIR
MR*, MRCW*, MRM*, MRN*	: RELEU MAGNETIC	X*	: BORNĂ
N	: NUL	X*M	: REGLETĂ DE BORNE (SET)
n=*	: NUMĂRUL TRECERILOR PRIN MIEZUL DE FERITĂ	Y*E	: BOBINĂ VENTIL ELECTRONIC DE DESTINDERE
PAM	: MODULAȚIE AMPLITUDINE-PULS	Y*R, Y*S	: BOBINĂ VENTIL ELECTROMAGNETIC DE INVERSARE
PCB*	: PLACĂ DE CIRCUITE IMPRIMATE	Z*C	: MIEZ DE FERITĂ
PM*	: MODUL DE ALIMENTARE	ZF, Z*F	: FILTRU DE ATENUARE

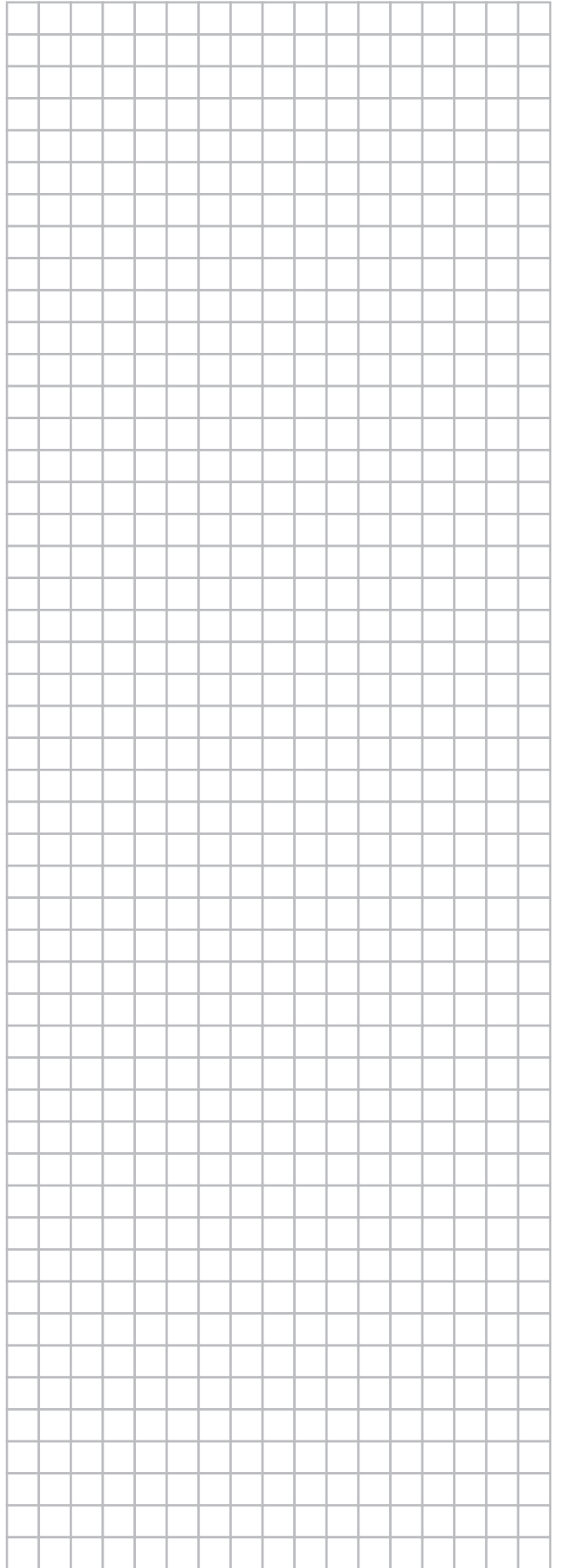
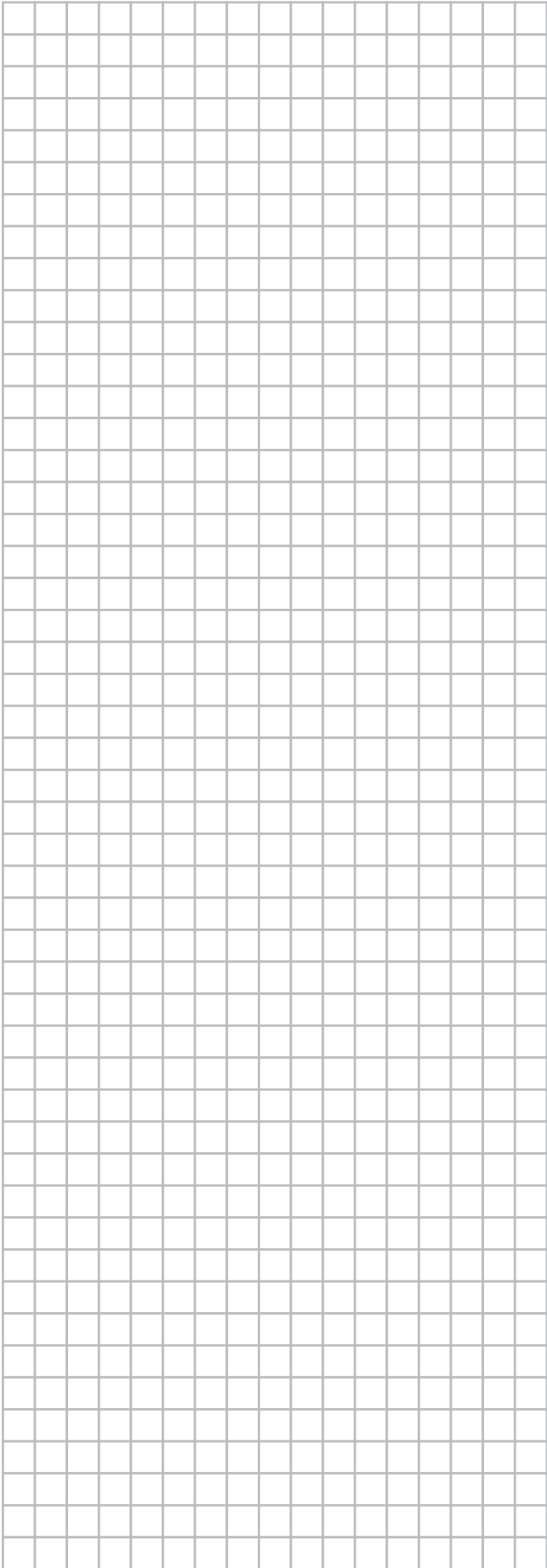

**DAIKIN INDUSTRIES CZECH REPUBLIC s.r.o.**

U Nové Hospody 1/1155, 301 00 Plzeň Skvrňany, Czech Republic

**DAIKIN EUROPE N.V.**

Zandvoordestraat 300, B-8400 Oostende, Belgium

Copyright 2017 Daikin

**EAC**

4P469441-1C 2017.06